



IDMAKER[®]

SECURE



Getting started guide
Guide de démarrage
Guía de primeros pasos
Guia de introdução
Guida rapida per l'utilizzo
Inbetriebnahmeanleitung
用☒使用手册

руководство по началу работы
Podręczna instrukcja obsługi
Gids om te beginnen
Başlangıç Kılavuzu
제품 사용 설명서
安裝手冊

Contents

Содержание

Sommaire

Spis treści

Índice

Inhoud

Conteúdo

İçindekiler

Indice

목차

Inhalte

目錄

目录

ENG Contents	
Section A Printer installation	1-18
Section B Caring for your printer	19-24
Section C Consumables	25-36
Section D Custom HoloKote	37-38
Section E Upgrade	39-40
Section F Contact details & legal information	41-54

FRA Sommaire	
Section A Installation de l'imprimante	1-18
Section B Entretien de l'imprimante	19-24
Section C Consommables	25-36
Section D Custom HoloKote	37-38
Section E Mise à niveau	39-40
Section F Contacts et informations juridiques	41-54

ESP Índice	
Sección A Instalación de la impresora	1-18
Sección B Cuidar de su impresora	19-24
Sección C Consumibles	25-36
Sección D Custom HoloKote	37-38
Sección E Actualizar	39-40
Sección F Datos de contacto e información legal	41-54

POR Conteúdo	
Secção A Instalação da impressora	1-18
Secção B Cuidados a ter com a sua impressora	19-24
Secção C Consumíveis	25-36
Secção D Custom HoloKote	37-38
Secção E Actualização	39-40
Secção F Detalhes de contacto e informações legais	41-54

ITA Indice	
Sezione A Installazione della stampante	1-18
Sezione B Manutenzione della stampante	19-24
Sezione C Materiali di consumo	25-36
Sezione D Custom holoKote	37-38
Sezione E Aggiornamenti	39-40
Sezione F Recapiti & informazioni di carattere legale	41-54

DEU Inhalte	
Abschnitt A Druckereinrichtung	1-18
Abschnitt B Pflege Ihres Druckers	19-24
Abschnitt C Verbrauchsartikel	25-36
Abschnitt D Custom HoloKote	37-38
Abschnitt E Upgrade	39-40
Abschnitt F Kontaktdaten & Rechtsbelehrung	41-54

CHI 目录	
A 部分: 打印机安装	1-18
B 部分: 打印机维护	19-24
C 部分: 消耗品	25-36
D 部分: Custom HoloKote	37-38
E 部分: 升级	39-40
F 部分: 联系方式与法律信息	41-54

PYC Contents	
Раздел А Установка принтера	1-18
Раздел В Уход за принтером	19-24
Раздел С Расходные материалы	25-36
Раздел D Custom HoloKote	37-38
Раздел E Модернизация	39-40
Раздел F Контактные данные и юридическая информация	41-54

POL Spis treści	
Część A Instalacja drukarki	1-18
Część B Konservacja drukarki	19-24
Część C Materiały eksploatacyjne	25-36
Część D Custom HoloKote	37-38
Część E Rozszerzenie funkcji drukarki	39-40
Część F Dane kontaktowe i informacje prawne	41-54

NLD Inhoud	
Section A Printerinstallatie	1-18
Section B Uw printer onderhouden	19-24
Section C Verbruikbare delen	25-36
Section D Custom HoloKote	37-38
Section E Upgrade	39-40
Section F Contactdetails en juridische informatie	41-54

TR İçindekiler	
Bölüm A Printer kurulumu	1-18
Bölüm B Printerinizin bakımını yapma	19-24
Bölüm C Sarf malzemeleri	25-36
Bölüm D Custom HoloKote	37-38
Bölüm E Yükseltme	39-40
Bölüm F İletişim bilgileri & yasal bilgiler	41-54

KOR 목차	
Section A 프린터 설치	1-18
Section B 프린터 유지 관리	19-24
Section C 소모품	25-36
Section D Custom HoloKote	37-38
Section E 양면 업그레이드	39-40
Section F 연락처 및 법적 고지 사항	41-54

CHT 目錄	
A 小節: 安裝印卡機	1-18
B 小節: 清潔印卡機	19-24
C 小節: 耗材	25-36
D 小節: Custom HoloKote	37-38
E 小節: 昇級	39-40
F 小節: 聯絡方式與法律聲明	41-54

A

Printer installation

Installation de l'imprimante

Instalación de la Impresora

Instalação da Impressora

Installazione della stampante

Druckereinrichtung

打印机安装

Установка Принтера

Instalacja drukarki

Installatie van de printer

Printer Kurulumu

프린터 설치

安裝印卡機

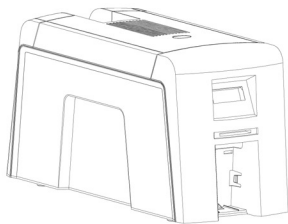

1

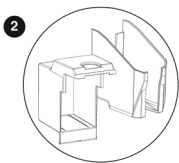

2

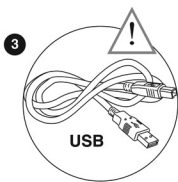

3

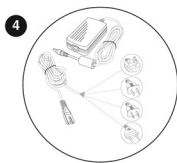

4

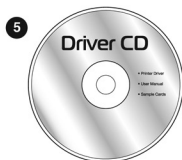

5

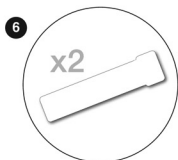

6

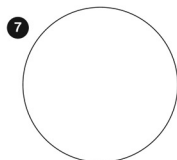

7

ENG Unpacking

Please ensure you have all the items listed before you start installation.

1. ID card printer
2. Hopper and stacker
3. USB Cable 2m (Do not connect)
4. Power lead
5. CD-ROM
6. Cleaning kit (2 T-cards)
7. Getting started guide

FRA Déballage

Avant de débiter l'installation, vérifiez que tous les éléments ci-dessous figurent dans l'emballage.

1. Imprimante
2. Bacs d'alimentation et de sortie
3. Câble USB 2m (ne le connectez pas encore)
4. Câble d'alimentation
5. CD-ROM
6. Kit de nettoyage (2 cartes)
7. Guide de démarrage

ESP Desembalaje

Asegúrese de que cuenta con todos los elementos enumerados antes de comenzar la instalación:

1. Impresora
2. Bandeja alimentadora y apilador
3. Cable USB de 2 m (no conectar)
4. Cable de corriente
5. CD-ROM
6. Kit de limpieza (2 tarjetas T)
7. Guía de primeros pasos

POR Desembalagem

Certifique-se de que dispõe de todos os itens listados antes de iniciar a instalação.

1. Impressora
2. Alimentador e empilhador
3. Cabo USB 2 m (não ligar)
4. Cabo de alimentação
5. CD-ROM
6. Kit de limpeza (2 cartões T)
7. Guia de introdução

ITA Apertura dell'imballaggio

Accertarsi che siano presenti tutti gli articoli elencati prima di procedere all'installazione.

1. Stampante
2. Cassetto di alimentazione e impilatore
3. Cavo USB 2 m (Non collegarlo)
4. Cavo di alimentazione
5. CD-ROM
6. Kit di pulizia (2 T-card)
7. Guida rapida per l'utilizzo

DEU Entfernen der Verpackung

Bitte stellen Sie sicher, dass alle aufgelisteten Teile vorhanden sind, bevor Sie mit der Installation beginnen.

1. Printer
2. Magazin und Stapler
3. USB-Kabel 2 m (nicht anschließen)
4. Netzkabel
5. CD-ROM
6. Reinigungsset (2 Reinigungskarten)
7. Inbetriebnahmeanleitung

CHI 拆箱

开始安装之前确认所列物品均未缺少。

1. 打印机
2. 进卡盒与输出盒
3. USB 接线, 2 米 (不要连接)
4. 电源线
5. 驱动程序光盘
6. 清洁套件 (2 张清洁卡)
7. 用户使用手册

PYS Распаковка

Перед началом установки проверьте, чтобы у Вас были в наличии все компоненты, перечисленные ниже.

1. Принтер
2. Подающий и выходной лотки
3. Кабель USB длиной 2 м (Подключать не следует)
4. Адаптер питания, рассчитанный на подключение к сетям электроснабжения разных стран
5. Компакт-диск с драйвером компании
6. Комплект для чистки (2Т-карты)
7. руководство по началу работы

POL Zawartość opakowania

Przed rozpoczęciem instalacji urządzenia upewnij się, że opakowanie zawiera wszystkie niezbędne elementy.

1. Drukarka
2. Podajnik i odbiornik kart
3. Kabel USB 2 m (nie podłączać)
4. Przewód zasilania
5. CD-ROM
6. Zestaw do czyszczenia (2 karty w kształcie T)
7. Podręczna instrukcja obsługi

NLD Uitpakken

Zorg ervoor dat u alle items hebt die opgenoemd worden voordat u begint met installeren.

1. Printer
2. Trechter en stapelaar
3. USB-kabel 2 m (Niet aansluiten)
4. Stroom snoer
5. CD-ROM
6. Schoonmaakkit (2 T-kaarten)
7. Gids om te beginnen

TR Ambalajdan Çıkarma

Kurulumu başlamadan önce listedeki bütün ürünlere sahip olduğunuzdan emin olunuz.

1. Printer
2. Kart giriş haznesi ve kart çıkış haznesi
3. USB Kablosu 2m (Bağlamayınız)
4. Elektrik kablosu
5. CD-ROM
6. Temizleme Kiti (2 T-kartları)
7. Başlangıç Kilavuzu

KOR 개봉

설치를 시작하기에 앞서 모든 물품을 확인 바랍니다.

1. 프린터
2. 호퍼 및 카드 적재함
3. USB 케이블 2m (연결하지 말 것)
4. 전원 케이블
5. 드라이버 CD-ROM
6. 클리닝 키트 (2 T- 카드)
7. 제품 사용 설명서

CHT 打開包裝

在開始安裝之前,請檢查所有物品與配件是否正確。

1. 印卡機
2. 進卡槽與出卡槽
3. USB 連接線 (請先不要接上電腦)
4. 附有各國插頭的電源線
5. 印卡機驅動程式光碟
6. 二份軌道清潔卡
7. 安裝手冊

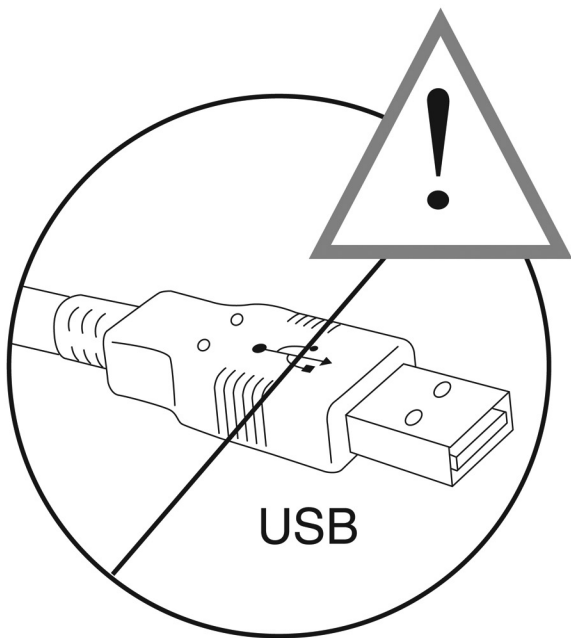

ENG IMPORTANT
Do not connect to USB yet.

РУС ВАЖНАЯ ИНФОРМАЦИЯ!
Пока не подключайте кабель USB.

FRA IMPORTANT
Ne connectez pas encore le câble USB.

POL WAŻNE
Nie należy jeszcze podłączać kabla USB.

ESP IMPORTANTE
No conecte todavía el cable USB.

NLD BELANGRIJK
Nog niet aansluiten op USB.

POR IMPORTANTE
Não ligue ainda o cabo USB.

TR ÖNEMLİ
Henüz USB'yi bağlamayınız.

ITA IMPORTANTE
Non collegare ancora il connettore USB.

KOR 주의
USB 를 아직 연결하지 마시기 바랍니다.

DEU WICHTIG
Schließen Sie das USB-Kabel noch nicht an.

CHT 重要
在未安裝印卡機驅動程式之前,不要接上 USB.

CHI 重要信息
先不要连接 USB。

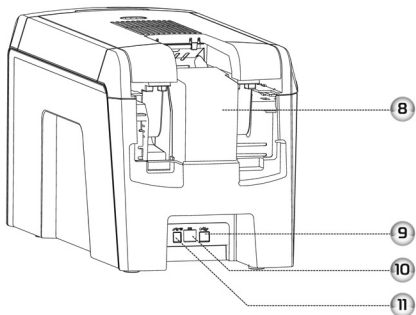
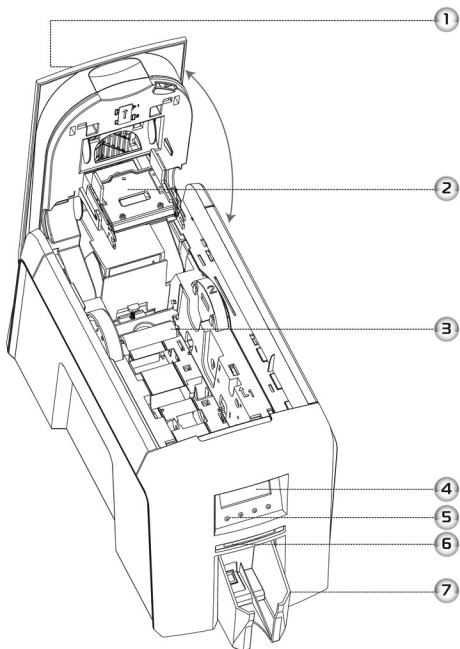

ENG Printer parts

1. Lid opening latch
2. Thermal print head
3. Card cleaning roller
4. LCD display screen
5. Function buttons
6. Hand feed/cleaning card entry
7. 75 card capacity stacker
8. 100 card capacity hopper
9. USB port
10. Ethernet
11. DC power input

FRA Composants de l'imprimante

1. Loquet d'ouverture du couvercle
2. Tête d'impression thermique
3. Rouleau de nettoyage des cartes
4. Ecran LCD
5. Touches de fonctions
6. Fente d'alimentation manuelle/carte de nettoyage
7. Bac de sortie de 75 cartes
8. Bac distributeur de 100 cartes
9. Port USB
10. Ethernet
11. Alimentation CC

ESP Piezas de la impresora

1. Pestillo de apertura de la tapa
2. Cabezal de impresión térmica
3. Rodillo limpiador de tarjetas
4. Pantalla LCD
5. Botones de función
6. Alimentación manual/introducción de tarjeta limpiadora
7. Aplador con capacidad para 75 tarjetas
8. Alimentador con capacidad para 100 tarjetas
9. Puerto USB
10. Ethernet
11. Entrada de CC

POR Peças da impressora

1. Lingüeta de abertura da tampa
2. Cabeça de impressão térmica
3. Rolô de limpeza de cartões
4. Ecrã com visor LCD
5. Botões de funções
6. Entrada para alimentação manual/cartão de limpeza
7. Empilhador com capacidade para 75 cartões
8. Alimentador com capacidade para 100 cartões
9. Porta USB
10. Ethernet
11. Entrada de alimentação de CC

ITA Componenti della stampante

1. Dispositivo per l'apertura del coperchio
2. Testina termografica
3. Rullo di pulizia delle carte plastiche
4. Schermo LCD
5. Tasti funzione
6. Alimentazione manuale / Ingresso per tessera di pulizia
7. Impilatore capacità 75 carte plastiche
8. Cassetto di alimentazione capacità 100 carte plastiche
9. Porta USB
10. Ethernet
11. Ingresso alimentazione CC

DEU Teile des Druckers

1. Riegel zum Öffnen der Abdeckung
2. Thermdruckkopf
3. Kartenreinigungswalze
4. LCD-Display
5. Funktionstasten
6. Zuführung für manuelle Eingabe / Eingabe der Reinigungskarte
7. Stapler mit Kapazität für 75 Karten
8. Magazin mit Kapazität für 100 Karten
9. USB-Anschluss
10. Ethernet
11. Gleichstromeingang

CHI 打印机部件

1. 盖口锁
2. 热敏打印头
3. 卡清洁辊
4. 液晶显示屏
5. 功能键
6. 手工送/清洁卡进口
7. 输出盒, 容量为 75
8. 进卡盒, 容量为 100
9. USB 端口
10. 以太网
11. 直流电输入

РУС Части принтера

1. Зашелка для открывания крышки
2. Термическая печатающая головка
3. Ролик для чистки карт
4. Экран ЖК-дисплей
5. Функциональные кнопки
6. Вход для ручной подачи пластиковых и чистящих карт
7. Выходной лоток на 75 карт
8. Подающий лоток на 100 карт
9. Порт USB
10. Сеть Ethernet
11. Входной разъем питания постоянного тока

POL Części drukarki

1. Zatrzaśk otwierania pokrywy
2. Termiczna głowica drukująca
3. Walek czyszczący karty
4. Wyświetlacz LCD
5. Przyciski funkcyjne
6. Otwór do ręcznego podawania kart/podawania karty czyszczącej
7. Odbiornik na 75 kart
8. Podajnik na 100 kart
9. Port USB
10. Port Ethernet
11. Wejście zasilacza

NLD Printeronderdelen

1. Grendel om de deksel te openen
2. Thermische printkop
3. Roller om kaarten schoon te maken
4. Scherm met LCD-display
5. Functieknoppen
6. Elle besleme / termizleme karti girişi
7. 75 kart kapasiteli kart çıkış haznesi
8. 100 kart kapasiteli kart giriş haznesi
9. USB-porot
10. Ethernet
11. DC-stroominput

TR Printer Parçaları

1. Kapak açma mandalı
2. Termal baskı kafası
3. Kart temizleme merdanesi
4. LCD gösterge ekranı
5. Fonksiyon tuşları
6. Elle verme/termizleme karti girişi
7. 75 kart kapasiteli istifleyici
8. 100 kart kapasiteli hazne
9. USB portu
10. Ethernet
11. DC güç girişi

KOR 프린터 부품

1. 프린터 덮개 열기 버튼
2. 프린터 헤드
3. 카드 클리닝 롤러
4. LCD 표시 화면
5. 기능 버튼
6. 수동 급지 / 클리닝 카드 입구
7. 75장 카드 적재함
8. 100장 카드 호퍼
9. USB 포트
10. 이더넷
11. DC 전원 단자

CHT 認識印卡機外觀及各部份

1. 上蓋開啟壓板及鎖扣
2. 列印頭
3. 卡片清潔軸
4. 背光式液晶顯示器
5. 功能按鍵
6. 手動進卡及軌道清潔卡插入孔
7. 出卡槽 (75卡)
8. 自動進卡槽 (100卡)
9. USB 埠
10. 乙太網路
11. 電源輸入孔



+10 - 30 °C

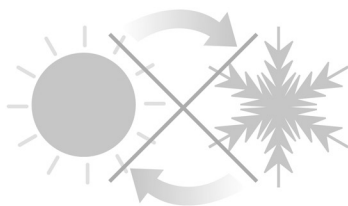
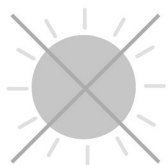

20 - 70%

ENG Printer location requirements**Normal office environment with:**

- A properly grounded power supply
- Ambient temperature +10 to 30°C (50 to 86°F)
- Protection from direct sunlight and chemicals
- Relative humidity 20 - 70%

FRA Site d'installation de l'imprimante**Environnement de bureau normal avec :**

- Une mise à la terre du circuit électrique
- Une température ambiante comprise entre +10 et 30°C
- Une protection contre la lumière directe du soleil et les émanations chimiques
- Une humidité relative de 20 à 70 %

ESP Requisitos de colocación de la impresora**Entorno normal de oficina con:**

- Fuente de alimentación con toma de tierra
- Temperatura ambiental de +10 a 30°C (de 50 a 86°F)
- Protección de la luz solar directa y productos químicos
- Humedad relativa del 20 al 70 %

POR Requisitos para a localização da impressora**Ambiente de escritório normal com:**

- Fonte de alimentação devidamente ligada à terra
- Temperatura ambiente entre +10 a 30°C (50 a 86°F)
- Protecção contra a luz solar directa e produtos químicos
- Humidade relativa 20 - 70%

ITA Requisiti del luogo di installazione**Normale ambiente di lavoro dotato di:**

- Alimentazione di rete con messa a terra
- Temperatura ambiente compresa tra +10 e 30°C (50 - 86°F)
- Protezione da agenti chimici e luce solare diretta
- Umidità relativa 20 - 70%

DEU Anforderungen bezüglich des Aufstellortes des Druckers:**Normale Büroumgebung mit:**

- Einem ordnungsgemäß geerdeten Netzanschluss
- Einer Umgebungstemperatur von +10 bis 30°C (50 bis 86°F)
- Schutz vor direkter Sonneneinstrahlung und Chemikalien
- Relative Luftfeuchtigkeit von 20 bis 70 %

CHI 打印机本地要求**普通办公环境应达到以下要求:**

- 一个正确接地的电源
- 环境温度为 10 至 30 摄氏度 (50 至 86 华氏度)
- 避免阳光直射与化学物质危害
- 相对湿度为 20 - 70%

PYC PУC Требования к размещению принтера**Нормальные офисные условия, в том числе:**

- надлежащим образом заземленный источник питания;
- температура окружающей среды: от +10 до 30°C (от 50 до 86°F)
- защита от прямых солнечных лучей и воздействия химических веществ;
- относительная влажность: 20 - 70 %

POL Wymagania dotyczące ustawienia drukarki**Zwykłe warunki biurowe, w tym:**

- Odpowiednio uziemione zasilanie.
- Temperatura otoczenia w zakresie +10 do 30°C (50 do 86°F)
- Zabezpieczenie przed bezpośrednim promieniowaniem słonecznym i działaniem substancji chemicznych.
- Względna wilgotność 20-70%.

NLD Eisen voor de locatie van de printer**Normale kantooromgeving met:**

- Een goed geaarde stroomvoorziening
- Omgevingstemperatuur +10 tot 30°C (50 tot 86°F)
- Bescherming tegen direct zonlicht en chemicaliën
- Relatieve vochtigheid 20 - 70%

TR Printer Yeri gereksinimleri**Aşağıdaki özelliklere sahip normal ofis ortamı:**

- Uygun şekilde topraklanmış bir güç kaynağı
- +10 ile 30 °C (50 ila 86°F) arası ortam sıcaklığı
- Direkt güneş ışığından ve kimyasallardan koruma
- Bağıl nem %20 - 70

KOR 프린터 설치 환경 조건**정상적인 사무실 환경 조건:**

- 정상적인 전원 케이블의 접지
- 주변 온도: +10 에서 30°C (50 에서 86°F)
- 직사광선 및 화학유체를 피해야 함
- 적정 습도 20 - 70%

CHT 適合使用印卡機的環境

- 一般辦公室環境並且有一個正確接地的電源插座
- 室溫介於攝氏10度至30度之間 (華氏50至86度)
- 避免陽光直射、溫度急速變化及接觸化學物質
- 相對濕度介於20%至70%之間

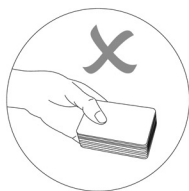
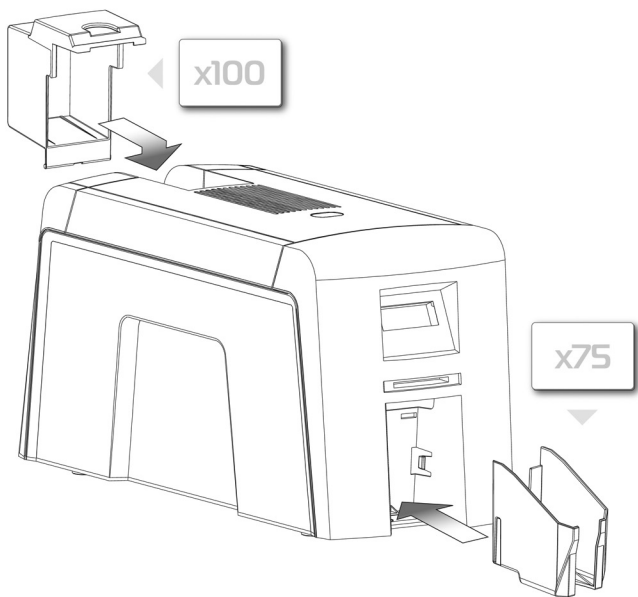

ENG Hopper & stacker

STACKER: Insert the stacker into the aperture in the front panel and click into place. The stacker can hold up to 75, 30mil (0.76mm) thick cards. The printer can be operated without the stacker.

HOPPER: Insert the hopper into the aperture at the back of the printer and slide into place. Always fan the cards to ensure they are not sticking together before inserting into the hopper, and handle the cards carefully to keep the surfaces clean, as finger marks can affect the print quality.

FRA Bac d'alimentation et bac de sortie

BAC DE SORTIE: Insérez le bac de sortie dans son logement sur le plateau avant et embotez-le en place. Le bac a une capacité de 75 cartes de 0,76mm d'épaisseur. Il est possible d'utiliser l'imprimante sans le bac de sortie.

BAC DISTRIBUTEUR: Insérez le bac distributeur dans l'ouverture à l'arrière de l'imprimante et embotez-le en place. Avant d'insérer les cartes dans le bac distributeur, veillez à les déramer pour éviter l'entraînement de plusieurs cartes. Manipulez les cartes avec précaution, toute raçure de doigts affecte la qualité d'impression.

ESP Alimentador y apilador

APILADOR: introduce el apilador en la abertura del panel delantero y empuje hasta que encaje en su sitio. El apilador puede contener hasta 75 tarjetas con un grosor de 0.76mm. Es posible utilizar la impresora sin el apilador.

ALIMENTADOR: introduce el alimentador en la abertura de la parte posterior de la impresora y encañelo en su lugar. Compruebe que las tarjetas no estén adheridas entre sí antes de introducir las en el alimentador y manipúlas con cuidado para mantener limpia su superficie, ya que las huellas de dedos pueden afectar a la calidad de impresión.

POR Alimentador e empilhador

EMPILHADOR: Insira o empilhador na abertura do painel frontal e encaixe-o no seu devido lugar. O empilhador tem uma capacidade para, no máximo, 75 cartões com uma espessura de 30 mil (0,76mm). Pode utilizar a impressora sem o empilhador.

ALIMENTADOR: Insira o alimentador na abertura na parte posterior da impressora e faça-o deslizar até encaixar no devido lugar. Abra sempre os cartões em leque, para assegurar que não estão colados, antes de os inserir no alimentador e manuseie os cartões com cuidado, de forma a manter as superfícies limpas, dado que as dedadas podem afectar a qualidade da impressão.

ITA Cassetto di alimentazione e Impilatore

IMPILATORE: Inserire l'impilatore nell'apposita apertura praticata sul lato anteriore della stampante, innestandolo in posizione fino a sentire uno scatto. L'impilatore può contenere fino a 75 carte plastiche dello spessore di 30 mil (0,76 mm). La stampante può funzionare anche senza impilatore.

CASSETTO DI ALIMENTAZIONE DI CARTE PLASTICHE: Inserire il cassetto di alimentazione di carte plastiche sul retro della stampante e farlo scorrere fino a quando raggiunge la posizione. Prima di introdurre le carte plastiche nel cassetto, aprire il mazzo di tessere a ventaglio per accertarsi che non siano incollate le une alle altre. Manipolarle con cura in modo da non sporcarne la superficie, in quanto la presenza di impronte digitali potrebbe influire sulla qualità di stampa.

DEU Magazin und Stapler

STAPLER: Schieben Sie den Stapler in die Öffnung auf der Vorderseite bis er einrastet. Der Stapler kann bis zu 75 Karten mit einer Dicke von 0,76 mm (30 mil) aufnehmen. Der Drucker kann auch ohne Stapler betrieben werden.

MAGAZIN: Schieben Sie das Magazin in die Öffnung auf der Rückseite des Druckers bis es einrastet. Fächern Sie die Karten einige Male durch, bevor Sie sie in das Magazin geben, damit die Oberflächen sauber bleiben, denn Fingerabdrücke können die Druckqualität beeinträchtigen.

CHI 进卡盒与输出盒

输出盒: 将输出盒插入前部面板的开口内并装入位置。输出盒能够容纳 75 张厚度为 30 密耳 (0.76 毫米) 的卡片。打印机可以在无输出盒的情况下进行操作。

进卡盒: 将进卡盒插入打印机后部的开口并将其滑入位置。在将卡插入进卡盒之前一定要将卡展开, 确保其不会粘在一起, 并且处理卡片时应小心, 防止弄脏卡片, 因为手指印会影响打印质量。

PUS Подающий и выходной лотки

ВЫХОДНОЙ ЛОТК: Вставьте лоток в отверстие на передней панели и защелкните его. В выходной лотке может уместиться до 75 карт толщиной от 30 мил (0,76 мм). Принтер может работать и без выходного лотка.

ПОДАЮЩИЙ ЛОТК: Вставьте подающий лоток в отверстие на задней стороне принтера и продвиньте на место. Перед укладкой карт во входной лоток всегда продувайте их, чтобы они не слиплись, и обращайтесь с ними осторожно, следя за тем, чтобы поверхности карт были чистыми, так как следы от пальцев могут повлиять на качество печати.

POL Podajnik i odbiornik kart

ODBIORNIK: Włóż magazynek wyjściowy do otworu w przednim panelu i docisnij go tak, by usłyszeć charakterystyczne kliknięcie, które oznacza, że element jest dobrze zamocowany. W odbiorniku mieści się maksymalnie 75 kart o grubości od 0,76 mm. Drukarki można też używać bez zaobciążonego odbiornika kart.

PODAJNIK: Włóż podajnik kart do otworu z tyłu drukarki i wsuń go na miejsce. Przed włożeniem kart do podajnika należy się zawsze upewnić, że nie są sklejone i obchodzić się z nimi ostrożnie, by nie zabrudzić ich powierzchni. Ślady palców mogą niekorzystnie wpłynąć na jakość wydruku.

NLD Trechter en stapelaar

STAPELAAR: Steek de stapelaar in de opening in het voorpaneel en klik deze op zijn plaats. De stapelaar kan maximaal 75, 30 mil (0,76 mm) dikke kaarten bevatten. Men kan met de printer werken zonder stapelaar.

TRECHTER: Steek de trechter in de opening aan de achterkant van de printer en schuif deze op zijn plaats. Wasier de kaarten altijd even om te zorgen dat ze niet te sterk samenplakken voordat u deze in de trechter brengt. Werk zorgvuldig met de kaarten om de oppervlaken schoon te houden; de afdrukkwaliteit kan daar onder lijden.

TR Kart çıkış haznesi ve Kart giriş haznesi

KART ÇIKIŞ HAZNESİ: Kart çıkış haznesini ön paneldeki deliğe yerleştiriniz ve yerine oturtunuz. Kart çıkış haznesi en fazla 75 adet, 30 mil (0,76 mm) kalın kart tutabilir. Printer kart çıkış haznesi olmadan da çalıştırılabilir.

KART GİRİŞ HAZNESİ: Hazneyi printerin arkasındaki deliğe yerleştiriniz ve yerine oturtunuz. Kartları hazneye koymadan önce birbirlerine yapışmalmaları önlemek için her zaman havalandırınız ve pamak izleri basko kalitesini etkileyeceğinden kart yüzeylerini temiz tutmak için kartları diskaltı tutunuz.

KOR 호퍼 및 적재함

적재함: 핀셋 전면 공간에 적재함 끼워 위치 고정. 적재함은 카드 75장, 두께 30mil (0.76mm) 카드 적재 가능. 프린터는 적재함 없이 작동 가능.

호퍼: 프린터 후면 공간에 호퍼를 끼워 위치 고정. 카드를 호퍼에 넣기 전에 카드끼리 달라붙지 않도록 하고 카드 표면에 지문이 남지 않도록 조심해서 취급 요망.

CHT 進卡槽與出卡槽

出卡槽: 將出卡槽正確的裝入印卡機前緣的開口處,出卡槽能容納75張厚度為0.76mm(30mil)的卡片,印卡機可以在無出卡槽的狀況下正常作業。

進卡槽: 將進卡槽正確的裝入印卡機後端的凹槽中,裝入卡片進入進卡槽之前,應將卡片展開避免黏在一起,請勿以手指觸碰卡片的列印面,手指接觸卡片表面會影響列印的品質。

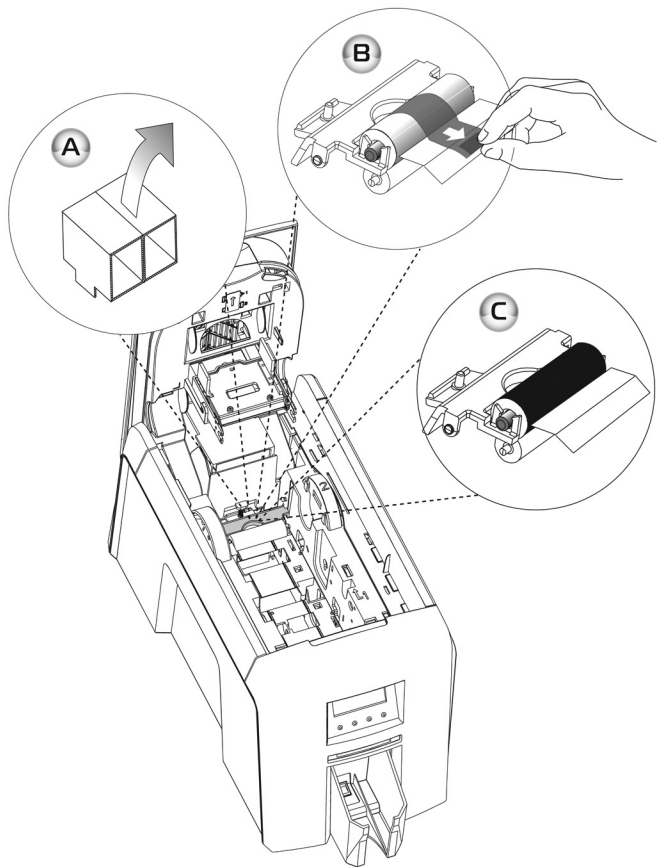

ENG Preparing the cleaning roller

Open printer.

- A Remove the cardboard transit piece.
- B Peel off carefully the protective layer from the cleaning roller.
- C The cleaning roller is blue and has a tacky surface.

NB. Please refer to page 32 for all future cleaning roller changes.

FRA Préparation du rouleau de nettoyage

Ouvrez l'imprimante.

- A Retirer le carton de protection pour le transport.
- B Retirer la couche de protection du rouleau de nettoyage.
- C La surface du rouleau de nettoyage est bleue et collante.

NB. Reportez-vous à la page 32 pour les futurs remplacements du rouleau de nettoyage.

ESP Preparar el rodillo limpiador

Abra la impresora.

- A Eliminar la pieza de cartón para transporte.
- B Retirar con cuidado la tira protectora del rodillo de limpieza.
- C El rodillo de limpieza es azul y tiene la superficie pegajosa.

Nota: Consulte la página 32 para los futuros cambios del rodillo limpiador.

POR Preparar o rolo de limpeza

Abra a impressora.

- A Retire a peça de segurança para transporte.
- B Descole cuidadosamente a camada protectora do rolo de limpeza.
- C O rolo de limpeza é azul e tem uma superfície adesiva.

NB. Consulte a página 32 quanto a todas as futuras substituições de rolos de limpeza.

ITA Preparazione del rullo di pulizia

Aprire la stampante.

- A Rimuovere lo scatolone dal passaggio.
- B Staccare con cura lo strato protettivo dal rullo di pulizia.
- C Il rullo di pulizia è blu e ha una superficie appiccicosa.

NB. Per ogni successiva sostituzione del rullo di pulizia fare riferimento alla pag. 32.

DEU Vorbereiten der Reinigungswalze

Drucker öffnen.

- A Bitte entfernen Sie das Schutzstück aus Pappe.
- B Bitte entfernen Sie vorsichtig die Schutzschicht von der Reinigungsrolle.
- C Die Reinigungsrolle ist blau und hat eine klebrige Oberfläche.

Hinweis: Für jede nächste Auswechslung der Reinigungswalze lesen Sie bitte auf Seite 32 weiter.

CHI 准备清洁辊

打开打印机。

- A 取下纸盒支架。
- B 从清洁滚轮上小心地去除黄色的保护层。
- C 清洁滚轮为蓝色且表面有粘性。

注：更换清洁辊请参考第 32 页。

PYS Подготовка чистящего ролика

Откройте принтер.

- A Извлеките неиспользованный чистящий ролик.
- B Осторожно снимите с него белую защитную пленку, чтобы освободить лицевую поверхность.
- C Установите чистящий ролик обратно в принтер.

Примечание! Для получения сведений о возможных изменениях, связанных с чистящим роликом, см. стр. 32.

POL Przygotowanie wałka czyszczącego

Otwórz obudowę drukarki.

- A Usuń tekturowy element zabezpieczający w transporcie.
- B Oderwij ostrożnie warstwę ochronną z rolki czyszczącej.
- C Rolka czyszcząca jest niebieska i ma lepką powierzchnię.

UWAGA. Wykonując w przyszłości wymiany wałka czyszczącego, korzystaj z informacji podanych na stronie 32.

NLD De schoonmaakroller klaarmaken

Open de printer.

- A Verwijder het kartonnen transportstuk.
- B Trek de bescherm laag voorzichtig los van de reinigerroller.
- C De reinigerroller is blauw en heeft een klevend oppervlak.

NB. Zie pagina 32 voor alle toekomstige veranderingen aan de schoonmaakroller.

TR Temizleme merdanesinin hazırlanması

Printeri açınız.

- A Kart geçiş parçasını çıkarınız.
- B Temizleme merdanesinin üzerinden şarı koruyucu katmanı dikkatle soyunuz.
- C Temizleme merdanesi mavirdir ve yapışkan bir yüzeye sahiptir.

Not: Gelecekteki bütün temizleme merdanesi değişiklikleri için lütfen 32. sayfaya başvurunuz.

KOR 클리닝 롤러 준비

프린터 덮개를 열기 바랍니다.

- A 이본지 조각을 제거합니다.
 - B 클리닝 롤러에서 노란 보호막을 벗겨 냅니다.
 - C 클리닝 롤러는 파란색이며 끈적한 표면이 있습니다.
- 비고: 향후 클리닝 롤러 변경 사항은 32 페이지를 참조하십시오.

CHT 安裝卡片清潔軸

打開印卡機上蓋。

- A 取下運輸用防震支架。
- B 小心取下卡片清潔軸上的黃色保護膜。
- C 卡片清潔軸上的藍色部份具有黏性。

註：更換清潔軸請參考第 32 頁。

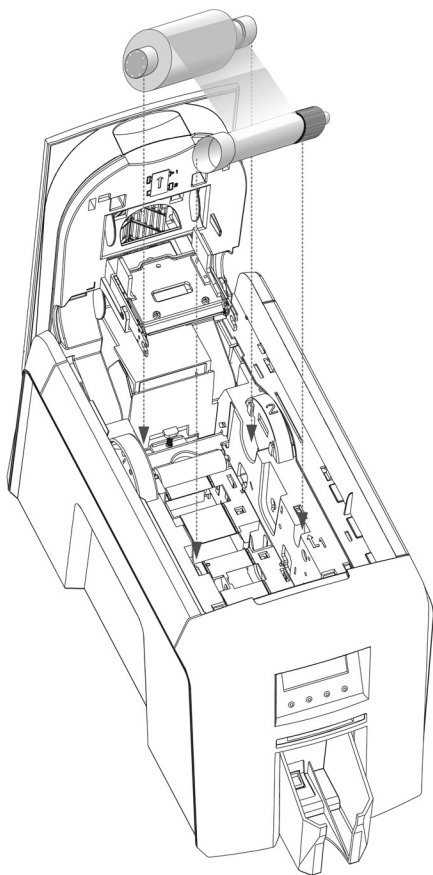

ENG Install the dye film

- Remove dye film packaging.
- Place the supply spool into the rear slots and the take-up spool into the front slots.
- Close printer.

FRA Installez le ruban couleur

- Déballez le ruban couleur.
- Placez la bobine débitrice dans les logements arrière et la bobine réceptrice dans les logements avant.
- Refermez l'imprimante.

ESP Instalar la cinta de tinta

- Retire el embalaje de la cinta.
- Coloque el carrete lleno en las ranuras traseras y el carrete de recogida en las ranuras delanteras.
- Cierre la impresora.

POR Instalar a película a cores

- Retire a película a cores da embalagem.
- Coloque a bobina carregada nas ranhuras do painel posterior e a bobina receptora nas ranhuras frontais.
- Feche a impressora.

ITA Inserimento del nastro di stampa

- Estrarre il nastro dalla confezione.
- Posizionare il rochetto carico nelle apposite scanalature posteriori e il rochetto di raccolta nelle scanalature anteriori.
- Chiudere la stampante.

DEU Legen Sie das Farbband ein

- Entfernen Sie die Verpackung des Farbbandes.
- Positionieren Sie die bestückte Spule in den rückwärtigen Schlitzen und die Aufwickelspule in den vorderen Schlitzen.
- Drucker schließen.

CHI 安装色带

- 拆开色带包装。
- 将装好色带的轴装入后插槽，并将卷带轴装入前插槽。
- 关闭打印机。

РУС Установна красящей ленты

- Снимите упаковку с красящей ленты.
- Установите катушку с лентой в держатели сзади, а приемную катушку в держатели спереди.
- Закройте принтер.

POL Zakładanie taśmy barwiącej

- Zdejmij opakowanie z taśmy barwiącej.
- Umieść nawiniętą szpulę w otworach tylnych, a szpulę zwiijającą w otworach przednich.
- Zamknij obudowę drukarki.

NLD De kleurfilm installeren

- Verwijder de verpakking van de kleurfilm.
- Zet de geladen spool in de achtergleuven en de opneemsPOOL in de voorgleuven.
- Sluit de printer.

TR Ribonu takınız takınız

- Ribonun paketini çıkartınız.
- Besleme makarasını arka yuvaya takınız ve makarayı ön yuvadan alınız.
- Printeri kapatınız.

KOR 리본 설치

- 리본 패키지를 제거합니다.
- 공급 스푼은 뒤쪽에, 되감는 스푼은 앞쪽 슬롯에 위치하여 주십시오.
- 프린터를 닫아주십시오.

CHT 安裝色帶

- 拆開色帶的包裝
- 將含有色帶的供應軸放入印卡機後端的凹槽中，再將另一個色帶回收空軸放入印卡機前端的凹槽中
- 關上印卡機上蓋

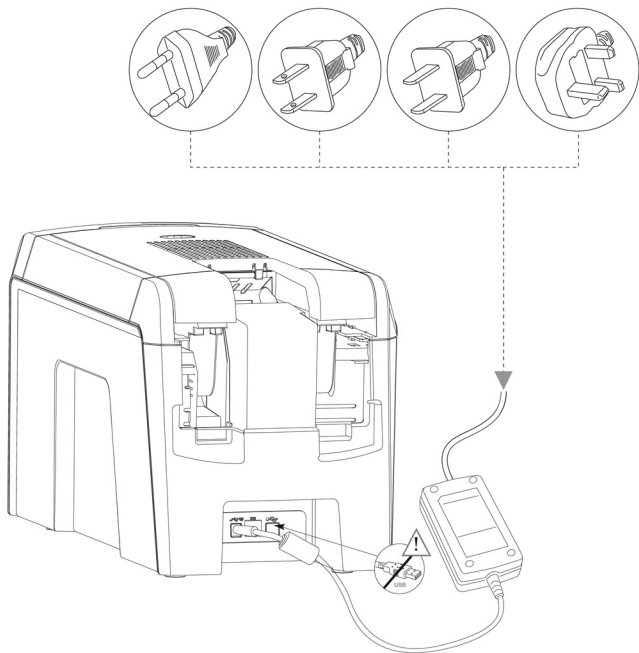

ENG Plug power cable into the printer

Select the power cable for your region and connect to power supply unit. Plug in and connect to printer which will automatically switch on.

IMPORTANT: Please do not connect the USB until the CD-ROM has been installed.

FRA Branchez le câble secteur à l'imprimante.

Sélectionnez le câble secteur électrique convenant à votre pays et connectez-le à l'alimentation secteur. Branchez celle-ci et raccordez-la à l'imprimante, qui se met alors automatiquement sous tension.

IMPORTANT : ne connectez pas l'imprimante au port USB de l'ordinateur avant d'avoir installé le pilote à partir du CD-ROM.

ESP Conecte el cable de corriente a la impresora

Elija el cable de corriente adecuado para su región y conéctelo a la fuente de alimentación. Enchufe y conecte la impresora, que se encenderá automáticamente.

IMPORTANTE: No desconecte el cable USB hasta que se haya instalado el CD-ROM.

POR Ligue o cabo de alimentação à impressora

Selecione o cabo de alimentação para a sua região e ligue-o à unidade de alimentação. Ligue o cabo à unidade e, em seguida, ligue-o à impressora que se liga automaticamente.

IMPORTANTE: Não ligue o cabo USB enquanto não tiver instalado o CD-ROM.

ITA Collegare il cavo di alimentazione alla stampante

Selezionare il cavo di alimentazione adeguato alla regione geografica in cui ci si trova e collegarlo all'alimentatore. Collegare l'alimentatore alla rete elettrica e quindi alla stampante per mezzo dell'apposita spina; la stampante si accenderà automaticamente.

IMPORTANTE: Non inserire la spina USB prima di avere installato il CD-ROM.

DEU Stecken Sie das Netzkabel in den Drucker.

Wählen Sie das Netzkabel für Ihre Region aus und verbinden Sie ihn mit dem Netzteil. Stecken Sie das Kabel ein und verbinden Sie es mit dem Drucker, der sich dann automatisch einschaltet.

WICHTIG: Bitte schließen Sie das USB-Kabel nicht an, so lange die CD-ROM noch nicht installiert worden ist.

CHI 将电源线插入打印机

选择本地区适用的适配器并连接电源组件。插入并连接打印机，打印机将自动打开。

重要信息：在安装 CD 光盘之前请不要连接 USB 线缆。

РУС Подключение кабеля питания к принтеру

Выберите адаптер, подходящий для Вашего региона, и подключите к блоку питания. Включите шнур в сеть и к принтеру, который автоматически включится. На дисплее появится сообщение «Режим ожидания».

ВАЖНАЯ ИНФОРМАЦИЯ. Не подключайте кабель USB до тех пор, пока не будет установлен компакт-диск.

POL Podłączanie przewodu zasilania do drukarki

Wybierz przewód zasilający z wtyczką właściwą dla danego kraju i podłącz ją do zasilacza. Włóż wtyczkę do gniazdka i podłącz przewód do drukarki, która włączy się automatycznie.

WAŻNE: Nie wolno podłączać przewodu USB przed zainstalowaniem sterowników z dysku CD-ROM.

NLD Steek het stroom snoer in de printer.

Kies de juiste kabel van uw regio en sluit deze aan op de voedings unit. Steek de printer in en sluit hem aan. Deze zal automatisch ingeschakeld worden.

BELANGRIJK: Sluit de USB niet aan totdat de CD-ROM geïnstalleerd is.

TR Güç kablosunu printere takınız

Bölgenize uygun olan adaptörü seçiniz ve güç kaynağı ünitesine bağlayınız. Fişi prize takınız ve otomatik olarak açılacak olan printere bağlanınız.

ÖNEMLİ: Lütfen CD-ROM yüklenene kadar USB'yi bağlamayınız.

KOR 전원 케이블을 프린터에 연결

해당 국가에 맞는 전원 케이블 선택후, 전원 공급 단자에 연결. 프린터에 플러그 연결하면 자동으로 전원이 켜집니다.

주요: CD-ROM을 설치할 때까지 USB를 연결하지 마시기 바랍니다.

CHT 印卡機插上電源

請選擇適用於本地的電源接頭，將接頭裝好後，插入電源，印卡機會開始啟動。

注意：在安裝印卡機驅動程式之前，不要將接上 USB。

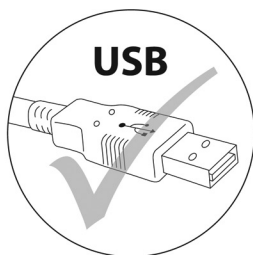
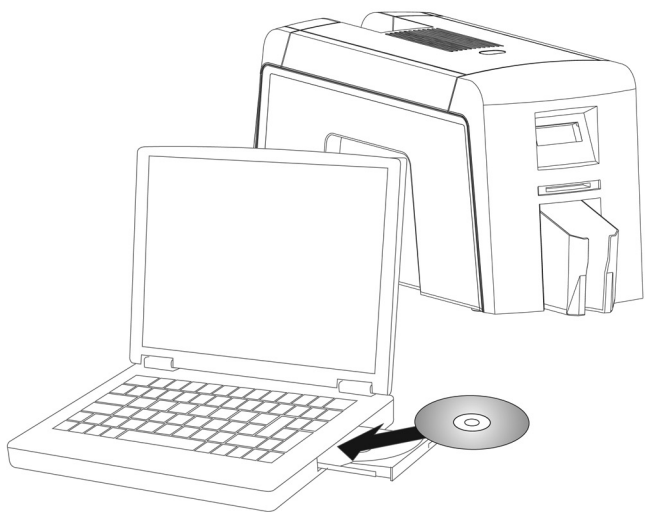

ENG Load CD into PC

- Load the driver CD ROM into the PC.
- If the CD does not run automatically, click the start button, then click on "run", type "D:\autorun", where D is the drive letter for your CD drive, then press the return key.
- Now follow the on screen instructions to install the printer's driver.
- **On completion of installation, connect your printer to the PC with the USB cable. You are now ready to print secure plastic cards.**

FRA Insérez le CD-ROM dans le lecteur du PC

- Insérez le CD-ROM dans le lecteur du PC.
- Si le CD ne s'exécute pas automatiquement, cliquez sur « Démarrer », puis sur « Exécuter... ». Tapez « D:\autorun », où D est la lettre de votre lecteur de CD, puis cliquez sur le bouton OK.
- Suivez ensuite les instructions qui s'affichent pour installer le pilote de l'imprimante.
- Lorsque l'installation est terminée, connectez l'imprimante au PC via le câble USB. Vous êtes maintenant prêt à imprimer des cartes plastiques sécurisées.

ESP Insertar el CD en el ordenador

- Inserte el CD ROM de controladores en el ordenador.
- Si el CD no se ejecuta automáticamente, haga clic en el botón de inicio y, a continuación, en «Ejecutar». Escriba «D:\autorun», donde D es la letra de su unidad de CD; después, pulse la tecla Intro.
- A continuación, siga las instrucciones que aparecen en pantalla para instalar el controlador de la impresora.
- Después de terminar la instalación, conecte la impresora al ordenador mediante el cable USB. Ya está listo para imprimir tarjetas plásticas seguras.

POR Inserir o CD no PC

- Insira o CD-ROM com os drivers no PC.
- Se o CD não executar automaticamente, clique no botão Iniciar e, em seguida, clique em «Executar». Digite "D:\autorun", sendo que D corresponde à letra da unidade de sua unidade de CD e, em seguida, prima a tecla Retroceder.
- Agora, siga as instruções do ecrã para instalar o driver da impressora.
- Depois de concluída a instalação, ligue a impressora ao PC com o cabo USB. Está agora pronto para imprimir cartões de plástico seguros.

ITA Inserire il CD nel PC

- Caricare il CD ROM contenente i driver sul PC.
- Se il CD non viene eseguito automaticamente, fare clic sul tasto start, quindi su "esegui". Digitare "D:\autorun", in cui la lettera D identifica l'unità CD, quindi premere il tasto Invio.
- A questo punto, seguire le istruzioni a schermo per installare i driver della stampante.
- Una volta completata l'installazione, collegare la stampante al PC per mezzo del cavo USB. Ora è possibile iniziare a stampare carte plastiche di riconoscimento sicure.

DEU Legen Sie die CD in das CD-Laufwerk des PC ein.

- Legen Sie die Treiber-CD-ROM in das CD-Laufwerk des PC ein.
- Wenn die CD nicht automatisch läuft, klicken Sie auf die Start-Schaltfläche und dann auf "Start". Geben Sie ein "D:\Autostart", wobei D für Ihr CD-Laufwerk steht, und drücken Sie dann die Eingabetaste.
- Befolgen Sie nun die Anweisungen auf dem Bildschirm, um den Treiber für den zu installieren.
- Benutzen Sie nach abgeschlossener Installation das USB-Kabel, um Ihren Drucker an den PC anzuschließen. Sie können jetzt sichere Plastikkarten ausdrucken.

CHI 将 CD 光盘装入电脑

- 将驱动程序光盘装入电脑。
- 如果光盘未自动运行，点击开始按钮，然后点击 "run" (运行)。输入 "D:\autorun"，D 表示光盘驱动器，然后按回车键。
- 按照屏幕指示安装驱动程序。
- 安装完成后使用 USB 线缆连接打印机与电脑。现在可以开始打印卡片了。

PYC Установна компакт-диска в ПК

- Установите компакт-диск с драйвером в ПК.
- Если компакт-диск не запускается автоматически, нажмите кнопку «Пуск», затем выберите «Выполнить...». Введите «D:\autorun», где D – обозначение накопителя, в который установлен компакт-диск, и затем нажмите кнопку «Enter».
- Теперь для установки драйвера принтера следуйте инструкциям, выводимым на экран.
- **По завершении установки подключите принтер к ПК с помощью кабеля USB. Теперь Вы готовы к печати пластиковых карт с защитой.**

POL Instalowanie sterowników

- Włóż płytę CD ze sterownikami do komputera.
- Jeśli płyta CD nie zostanie uruchomiona automatycznie, naciśnij przycisk startowy, a następnie kliknij polecenie „Uruchom”. Wpisz „D:\autorun”, gdzie D oznacza literę napędu CD, i naciśnij klawisz Enter.
- Następnie postępuj według ekranowych instrukcji instalacji sterownika drukarki.
- **Po zakończeniu instalacji, podłącz drukarkę do komputera za pomocą kabla USB. Teraz można już rozpocząć drukowanie plastikowych kart identyfikacyjnych z unikatowymi zabezpieczeniami.**

NLD Laad CD in PC

- Laad de CD ROM met het stuurprogramma op de PC.
- Als de CD niet automatisch wordt uitgevoerd, klikk u op de startknop en klikk vervolgens op "uitvoeren". Typ "D:\autorun", waarbij D de letter voor het station van uw CD is en druk vervolgens op de knop Return.
- Volg nu de instructies op het scherm om het stuurprogramma van te installeren.
- **Bi j voltooiing van de installatie sluit u uw printer aan op de PC met de USB-kabel. U bent nu klaar om veilige plastic kaarten te drukken.**

TR CD'yi PC'ye yükleyiniz

- Sürücü CD ROM'unu PC'ye yükleyiniz.
- CD otomatik olarak çalışmazsa, start butonuna sonra da "run" (çalıştır) tıklayınız. CD sürücünüz için sürücünüzün adını D olduğu yere "D:\autorun" yazınız, sonra da return (geri) tuşuna basınız.
- Şimdi Rio pro sürücünüzü yüklemek için ekrandaki talimatlara uyunuz.
- **Kurulum tamamlandı, printerinizi USB kablosu ile PC'ye bağlayınız. Artık güvenli plastik kartlar basmaya hazırsınız.**

KOR CD 를 PC 에 업로드 설치

- 드라이브 CD ROM을 PC에 넣는다
- CD 가 자동으로 실행되지 않으면 시작 버튼을 클릭, "실행"을 클릭한다. CD 드라이브가 있는 "D:\autorun"을 입력 후 "들어가기" 버튼을 누른다
- 화면에 나타난 지시를 따라 드라이브 설치를 한다
- 설치 완료 후 프린터를 PC에 USB 케이블을 이용하여 연결한다. 이로써 카드 인쇄 관련 준비를 완료했다

CHT 安裝印卡機驅動程式

- 將驅動程式的光碟放入電腦中
- 如果光碟沒有自動執行，請按 [開始] 然後再按 [執行(R)...]，輸入 D:\autorun (D: 表示光碟機所在的磁碟機代號)，接著再按 [Enter]
- 按照螢幕的指示安裝印卡機驅動程式
- 安裝完成後，插入印卡機與電腦的 USB 線，此時系統會自動找到新的硬體，並自動安裝完成，現在可以開始列印卡片了。

B

Caring for your printer

Entretien de l'imprimante

Cuidar de su impresora

Cuidados a ter com a sua impressora

Manutenzione della stampante

Pflege Ihres Druckers

打印机维护

Уход за принтером

Konserwacja drukarki

Uw printer onderhouden

Printerinizin bakımının yapılması

프린터 유지 관리

清潔印卡機

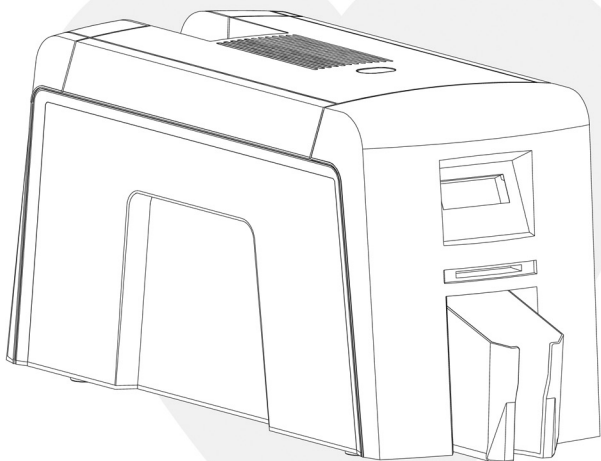

ENG Caring for your printer

- Printer care is an important factor of your printer's good operation and longevity.
- Maintaining a regular cleaning routine will give you optimum print quality and prevent down time.
- We recommend that you clean the rollers and print head each time you fit a new roll of dye film. (see pages 21-24 and 35-36)

FRA Entretien de l'imprimante

- Il est important de bien entretenir l'imprimante pour en obtenir longtemps un résultat satisfaisant.
- Un entretien régulier est le garant d'une qualité d'impression optimale et d'un fonctionnement ininterrompu.
- Recommande de nettoyer les rouleaux et la tête d'impression à chaque changement de ruban. (voir pages 21-24 et 35-36)

ESP Cuidado de su impresora

- El cuidado de su impresora es un factor importante para la duración y el funcionamiento óptimo de su impresora.
- Mantener una rutina de limpieza regular le permitirá obtener la máxima calidad de impresión y evitar averías.
- Recomendamos limpiar los rodillos y el cabezal de impresión cada vez que coloque un nuevo rollo de cinta de tinta. (véanse las págs. 21-24 y 35-36)

POR Cuidados a ter com a sua impressora

- Os cuidados que se têm com a impressora são um factor importante para o bom funcionamento e longevidade da mesma.
- Cumprir uma rotina de limpeza regular contribuirá para que obtenha uma qualidade de impressão ideal e evita períodos de inactividade.
- A recomendação que limpa os rolos e a cabeça de impressão sempre que colocar um novo rolo de película a cores. (consulte as págs. 21-24 e 35-36)

ITA Manutenzione della stampante

- Un'adeguata manutenzione è fondamentale per il buon funzionamento e la durata della stampante.
- Con una pulizia periodica è possibile mantenere sempre un'eccellente qualità di stampa e minimizzare i tempi di indisponibilità della macchina.
- Raccomanda di pulire i rulli e la testina di stampa ogni volta che viene inserito un nuovo rucchetto di nastro. (vedere le pagine 21-24 e 35-36)

DEU Pflege Ihres Druckers

- Die Pflege des Druckers ist wichtig für ein gutes Funktionieren und eine hohe Langlebigkeit Ihres Druckers.
- Regelmäßige Reinigung sorgt für optimale Druckqualität und beugt Ausfallzeiten vor.
- Empfehle, die Walzen und den Druckkopf jedes Mal beim Einlegen eines neuen Farbbandes zu reinigen. (siehe Seiten 21-24 und 35-36)

CHI 打印机维护

- 打印机维护是影响打印机运行及使用寿命的一个重要因素。
- 对打印机进行定期清洁可以保证最佳打印质量并防止出现故障。
- 建议每次安装新色带时都对滚筒及打印头进行清洁。(参考第 21-24 页与第 35-36 页)

PVC Уход за принтером

- Уход за принтером – важное условие хорошей и продолжительной работы принтера.
- Выполнение программы регулярных чисток обеспечит оптимальное качество печати и предотвратит простои.
- Компания MagiColor рекомендует чистить ролики и печатающую головку каждый раз при установке нового рулона красящей ленты. (см. стр. 21-24 и 35-36)

POL Konserwacja drukarki

- Konserwacja drukarki jest istotnym czynnikiem jej właściwego funkcjonowania i odpowiedniej trwałości.
- Regularne czyszczenie zapewni optymalną jakość wydruku i zapobiegnie awariom.
- Firma zaleca, by czyścić wałki i głowicę każdorazowo przy okazji zakładania nowej rolki taśmy barwiącej. (patrz strony 21-24 i 35-36).

NLD Uw printer onderhouden

- Het onderhouden van uw printer is een belangrijk factor voor het goed werken van uw printer en voor de lange levensduur daarvan.
- Als u de printer regelmatig schoonmaakt, krijgt u een optimale afdrukkwaliteit en voorkomt u dat de printer niet meer werkt.
- Raadt u aan dat de rollers en de printkop schoonmaakt, telkens wanneer u een nieuwe rol Kleurfilm insteekt. (zie pagina's 21-24 en 35-36)

TR Printerinizin bakımının yapılması

- Printer bakımı printerinizin iyi çalışması ve uzun ömürlülüğü için önemli bir faktördür.
- Düzenli bir temizlik işlemi, size en üst seviyede baskı kalitesi sağlayacak ve arızaları engelleyecektir.
- Her yeni ribon taktığınızda merdaneleri ve yazdırma kafasını temizlemenizi öneriyor. (21-24 ve 35-36 sayfalara bakınız)

KOR 프린터 유지 관리

- 프린터를 최적으로 작동하고 오랫동안 사용하기 위해 프린터 관리가 중요 합니다.
- 정기적인 클리닝 청소는 해주면 최적인 인쇄 품질을 얻을 수 있으며 프린터 작업 중단도 막을 수 있습니다.
- 는 새로운 리본을 갈아 끼울 때마다 롤러와 프린트 헤드를 청소해주시기를 권장합니다. (21-24 와 35-36 페이지를 참조하십시오)

CHT 清潔印卡機

- 清潔印卡機是維持列印品質與延長印卡機壽命的重要因素
- 對印卡機定期清潔除了確保列印品質外,並可有效防止印卡機故障
- 建議每次更換新色帶前,都進行一次軌道清潔與印頭清潔 (參考第 21-24 頁與 35-36 頁)

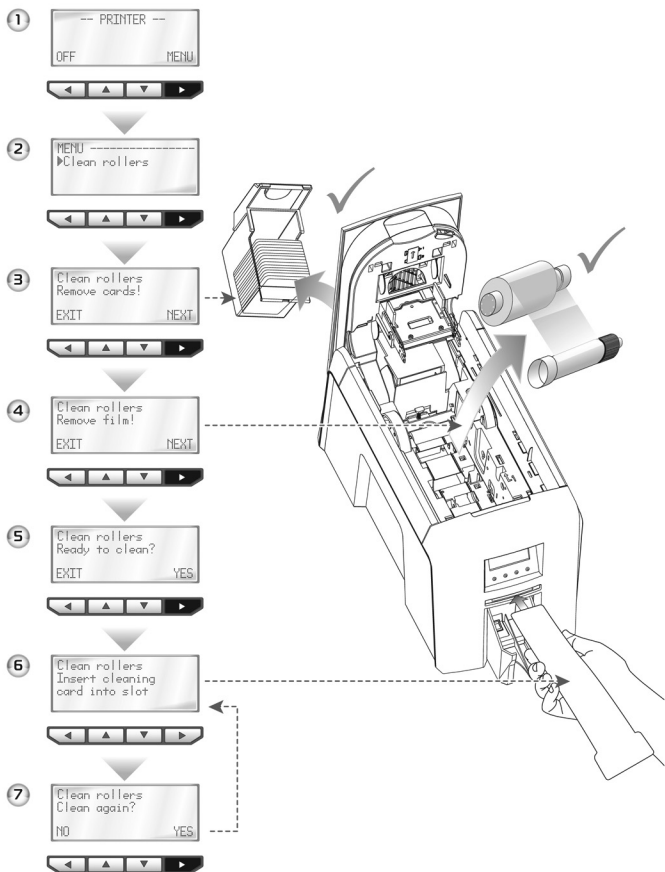

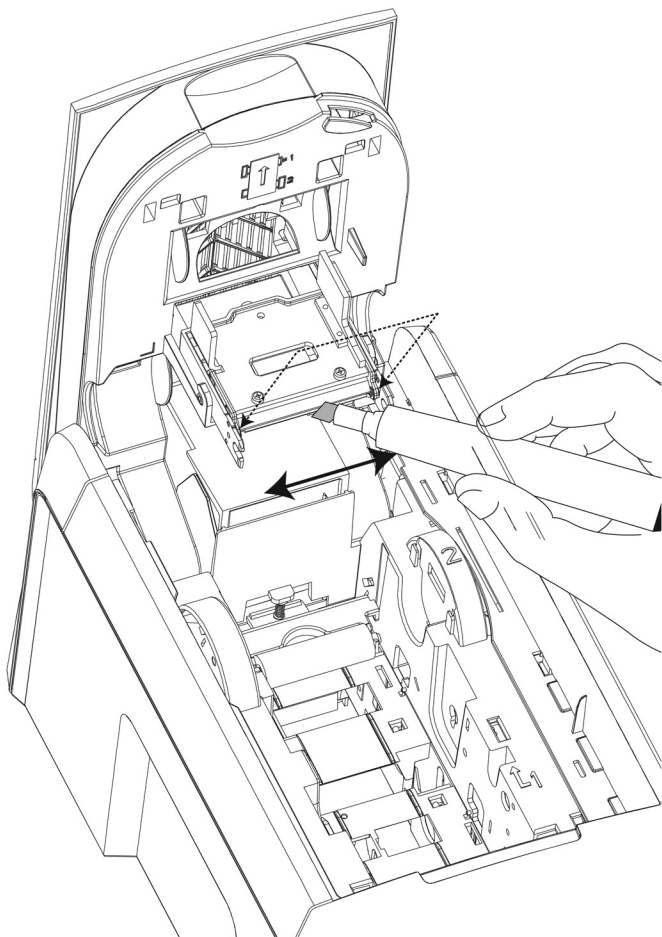

ENG Cleaning the rollers

To maintain print quality, we recommend that you clean your printer using a cleaning card each time you replace the dye-film.

1. Press [MENU].
2. Select "Clean rollers" and follow the printer's instructions.
3. Remove the card holder from the rear of the printer.
4. Open the lid and remove the dye-film (leave the lid open).
5. You are now ready to clean the rollers press "Yes".
6. When prompted, insert the narrow end of the card into the card feed slot. The cleaning process will run automatically, and then the card will be ejected.
7. Turn the cleaning card over, select "Yes" and repeat cleaning cycle (see 6).

FRA Nettoyage des rouleaux

Pour préserver la qualité d'impression, il est conseillé de nettoyer l'imprimante à l'aide d'une carte de nettoyage à chaque remplacement de ruban.

1. Appuyez sur la touche [MENU].
2. Sélectionnez "Nettoyage rouleaux" et suivez les instructions de l'imprimante :
3. Retirez le magasin d'alimentation de cartes de derrière l'imprimante
4. Ouvrez le couvercle et retirez le ruban (laissez le couvercle ouvert).
5. Tout est alors prêt pour le nettoyage des rouleaux, appuyez sur "Oui".
6. Lorsqu'un message vous y invite, insérez l'extrémité étroite de la carte dans la fente d'alimentation. Le processus de nettoyage s'exécute automatiquement, puis la carte est éjectée.
7. Retournez la carte de nettoyage, sélectionnez "Oui" et répétez le cycle de nettoyage (voir 6).

ESP Limpiar los rodillos

Para mantener la calidad de la impresora recomendamos la limpieza de la misma mediante el uso de tarjetas de limpieza cada vez que se reemplaza la cinta.

1. Presione [MENU].
2. Seleccione "Rodillos de limpieza" y siga las instrucciones de la impresora.
3. Quite el alimentador de tarjetas de la parte trasera de la impresora.
4. Abra la tapa y quite la cinta (deje la tapa abierta).
5. Ahora está preparada para limpiar los rodillos, presione "Sí".
6. Cuando esté lista, inserte el extremo estrecho de la tarjeta en la ranura de alimentación. El proceso de limpieza empezará automáticamente, y luego la tarjeta será expulsada.
7. De la vuelta a la tarjeta de limpieza, seleccione "Sí" y repita la operación (ver 6).

POR Limpeza dos rolos

Para manter a qualidade de impressão, recomendamos que limpe a impressora com um cartão de limpeza sempre que substituir a película a cores.

1. Prima [MENU].
2. Selecione "Limpar rolos" e siga as instruções da impressora.
3. Retire o alimentador de cartões da parte posterior da impressora.
4. Abra a tampa e retire a película a cores (mantenha a tampa aberta).
5. Está preparado para limpar os rolos, prima "Sim".
6. Quando solicitado, insira a extremidade estreita do cartão na ranhura de alimentação de cartões. O processo de limpeza é executado automaticamente e, em seguida, o cartão é ejetado.
7. Inverta o cartão de limpeza, selecione "Sim" e repita o ciclo de limpeza (ver 6).

ITA Pulizia dei rulli

Per garantire un'ottima qualità di stampa, raccomandiamo di pulire la stampante utilizzando l'apposita tessera ogni volta che viene sostituito il nastro di stampa.

1. Premere [MENU].
2. Selezionare "Pulizia dei rulli" e seguire le istruzioni della stampante.
3. Rimuovere il cassetto di alimentazione dal lato posteriore della stampante
4. Aprire il coperchio ed estrarre il nastro di stampa (non richiudere il coperchio).
5. Premere "Sì" per pulire i rulli
6. Quando le istruzioni lo richiedono, inserire l'estremità più stretta della tessera nella fessura di alimentazione delle carte plastiche. Il processo di pulizia viene eseguito automaticamente: la ruota terminata, la tessera viene espulsa.
7. Capovolgere la tessera, selezionare "Sì" e ripetere l'operazione (vedere 6)

DEU Reinigung der Walzen

Um die Druckqualität aufrechtzuerhalten, empfehlen wir, den Drucker bei jedem Wechsel des Farbbandes mit einer Reinigungskarte zu reinigen.

1. Drücke [MENU].
2. Wählen Sie "Rollen reinigen".
3. Entfernen Sie den Kartenzuführbehälter
4. Entfernen Sie das Farbband und lassen Sie den Deckel geöffnet
5. Halten Sie Ihre Reinigungskarte bereit und starten Sie die Reinigung
6. Führen Sie die Reinigungskarte mit dem schmalen Ende in den Spalt der Kartenzufuhr ein
7. Die Reinigung erfolgt automatisch und die Karte wird wieder ausgeworfen
8. Wenden Sie die Karte und wiederholen Sie die Reinigung mit der anderen Kartenseite (siehe 6.)

CHI 清洁打印辊部件

为保证打印质量我们建议每次更换色带时都使用清洁卡清洁打印机构。

1. 按[MENU]按钮
2. 选择"Clean rollers"并按照提示操作
3. 从打印机后部取下进卡盒
4. 打开机器上盖并取出色带 (保持上盖开启)
5. 按"Yes"按钮准备开始清洁
6. 按照提示, 将清洁卡片较窄的一端插入进卡口。清洁过程自动进行。
7. 完成时清洁卡片将自动退出。
8. 将清洁卡翻转, 选择"yes"重复清洁操作 (见6)

PYC Чистка роликов

Чтобы сохранить качество печати, рекомендуется чистить принтер с помощью чистящей карты каждый раз при замене полноцветной ленты.

1. Нажмите [MENU].
2. Выберите "Clean rollers" и следуйте инструкциям принтера.
3. Измените положение лотка, расположенный на задней стороне принтера.
4. Откройте крышку и извлеките ленту (оставьте крышку открытой).
5. Теперь Вы готовы выполнить чистку роликов. Нажмите "Yes".
6. Когда будет выдано сообщение, вставьте узкий конец карты в щель лотка карт. Процесс чистки запустится автоматически, после чего карта будет извлечена.
7. Переверните чистящую карту, нажмите "Yes" и повторите цикл чистки (см. п.6).

POL Czyszczenie rolek

Aby utrzymać odpowiednią jakość wydruku, zalecamy czyszczenie drukarki za pomocą karty czyszczącej każdorazowo przy okazji wymiany taśmy barwiącej.

1. Wciśnij [MENU].
2. Wybierz "Czyszczenie" i postępuj zgodnie ze wskazówkami.
3. Usun pojemnik na karty z tyłu drukarki
4. Otwórz pokrywę i usuń taśmę (zostaw pokrywę otwartą).
5. Drukarka jest teraz gotowa do czyszczenia. Wybierz "Tak"
6. Wprowadź kartę czyszczącą węższym końcem do szczeliny podawania kart. Proces czyszczenia zostanie przeprowadzony automatycznie a karta zostanie wysunięta z drukarki.
7. Obróć kartę czyszczącą na drugą stronę, wybierz "Tak" i powtórz proces czyszczenia (patrz punkt 6)

NLD Transportrollen schoonmaken

Om de afdrুকwaliteit te kunnen waarborgen, adviseren wij dat elke keer dat de afdrুকfilm wordt vervangen, de printer schoon te maken met behulp van de speciale schoonmaakkaart.

1. Druk op [MENU].
2. Selecteer "Clean rollers" en volg de instructies op de printer.
3. Verwijder vanaf de achterzijde van de printer, het kaartvoermagazijn.
4. Open de bovenkant en verwijder de afdrুকfilm (bovenklep open laten staan).
5. U kunt nu starten met het reinigen van de transportrollen, door op "YES" te drukken.
6. Wanneer dit wordt aangegeven, het smalle deel van de schoonmaakkaart invoeren in de kaartvoeropening. Het schoonmaakproces zal automatisch gestart worden in plaats van de schoonmaakkaart worden uitgeworpen.
7. Draai hierna de schoonmaakkaart om en druk erop op "YES" om het schoonmaakproces te herhalen (zie 6).

TR Merdanelerin temizlenmesi

Baski kalitesini sağlamak için, ribonu her değıştirildiginde temizleme kartını kullanarak yazıcıyı temizlemenizi tavsiye ediyoruz.

1. [MENU]ye basınız.
2. "Clean rollers" (Merdaneleri Temizle) seçiniz ve yazıcı talimatlarına uyunuz.
3. Yazıcının arkasından kart haznesini çıkartınız.
4. Kapakı açınız ve ribonu çıkarınız (kapakı açık bırakınız).
5. Artık merdanelerin temizleyebilirsiniz, "Yes" (Evet) basınız
6. Komut gelince, kartın dar ucunu kart besleme yuvasına yerleştiriniz. Temizleme işlemi otomatik olarak başlayacaktır, ardından kart dışarı verilecektir.
7. Temizleme kartının tersini çeviriniz, "Yes" (Evet) seçiniz ve temizleme döngüsünü tekrarlayınız (bkz. 6)

KOR 롤러 청소

인쇄 품질을 유지하기 위해 리본을 갈아 끼울 때마다 클리닝 카드를 이용하여 프린터를 청소해주시기를 권장합니다

1. 메뉴를 누르세요.
2. 롤러 청소를 선택하고 프린터 설명에 따르세요.
3. 프린터 뒤에 있는 카드 호퍼를 제거하세요.
4. 뚜껑을 열고 갈라리본을 제거하세요 (뚜껑은 열린 상태를 유지하세요.)
5. 롤러 청소가 준비되면 "예"를 누르세요.
6. 즉시 카드 입구에 카드의 좁은 부분을 삽입하세요. 클리닝 작업은 자동으로 진행되며, 리본 카드는 자동으로 배출됩니다.
7. 클리닝 카드를 뒤집어서 "예"를 선택한 뒤 클리닝 작업을 반복합니다. (6번 참조)

CHT 清潔軌道

為確保列印品質, 我們建議每次更換新色帶前都使用軌道清潔卡清潔印卡機軌道

1. 按[MENU]按鈕
2. 選擇 "Clean rollers" 並按照提示操作
3. 從打印機後部取下進卡盒
4. 打開機器上蓋並取出色帶 (保持上蓋開啟)
5. 按 "Yes" 按鈕準備開始清潔
6. 按照提示, 將清潔卡片較窄的一端插入進卡口
7. 將清潔卡翻轉, 選擇 "yes" 重複清潔操作 (見6)

ENG Cleaning the print head

We recommend that you clean the print head each time you replace the dye-film.

- Take the cleaning pen from your cleaning kit.
- Open the printer and carefully rub the pen several times, along the complete length of the print head.

FRA Nettoyage de la tête d'impression

Il est recommandé de nettoyer la tête d'impression à chaque remplacement du ruban.

- Dans le kit de nettoyage de votre, prenez le feutre de nettoyage.
- Ouvrez l'imprimante et frottez doucement la tête d'impression à plusieurs reprises à l'aide du feutre.

ESP Limpiar el cabezal de impresión

Recomendamos limpiar el cabezal de impresión cada vez que sustituya la cinta de tinta.

- Tome el lápiz limpiador de su kit de limpieza.
- Abra la impresora y frote cuidadosamente el lápiz varias veces a lo largo de todo el cabezal de impresión.

POR Limpar a cabeça de impressão

Recomendamos que limpe a cabeça de impressão sempre que substituir a película a cores.

- Retire a caneta de limpeza do kit de limpeza.
- Abra a impressora e esfregue cuidadosamente a caneta várias vezes ao longo de todo o comprimento da cabeça de impressão.

ITA Pulizia della testina di stampa

Si consiglia di pulire la testina di stampa ogni volta che viene sostituito il nastro di stampa.

- Utilizzare l'apposita penna in dotazione con il kit di pulizia.
- Aprire la stampante e, servendosi della penna, raschiare più volte, con cura, la testina di stampa per tutta la sua lunghezza.

DEU Reinigung des Druckkopfes

Wir empfehlen, den Druckkopf bei jedem Wechsel des Farbbandes zu reinigen.

- Entnehmen Sie den Reinigungsstift aus dem Reinigungsset.
- Öffnen Sie den Drucker und reiben Sie mit dem Stift vorsichtig einige Male entlang der ganzen Länge des Druckkopfes

CHI 清洁打印头

我们建议每次更换色带时都对打印头进行清洁。

- 从清洁套件里取出清洁笔。
- 打开打印机并小心地将笔沿打印头摩擦数次。

РУС Чистка печатающей головки

Рекомендуется выполнять чистку печатающей головки каждый раз при замене красящей ленты.

- Извлеките чистящий карандаш из комплекта для чистки принтера.
- Откройте принтер и осторожно проведите карандашом несколько раз по всей длине поверхности печатающей головки.

POL Czyszczenie głowicy

Zalecamy czyszczenie głowicy każdorazowo podczas wymiany taśmy barwiącej.

- Wyjmij flamaster czyszczący z zestawu do czyszczenia drukarek.
- Otwórz drukarkę i kilka razy ostrożnie przetrzyj flamastrem głowicę na całej jej długości.

NLD De printkop schoonmaken

Wij raden aan dat u de printkop schoonmaakt telkens wanneer u de verfilm schoonmaakt.

- Neem de schoonmaakpen van uw schoonmaakkit.
- Open de printer druk/veeg met de pen verscheidene malen langs de volledige lengte van de printkop.

TR Yazdırma kafasının temizlenmesi

Ribonu her değiştirdiğinizde yazdırma kafasını temizlemenizi tavsiye ederiz.

- Temizleme kitinizden temizleme kalemini alınız.
- Printeri açınız ve diklice kalemi yazdırma kafasının tamamına birkaç kez sürünüz.

KOR 프린트 헤드 클리닝

리본을 갈아 끼울 때마다 프린트 헤드를 청소하여 주기를 권장합니다.

- 클리닝 키트에서 클리닝 펜을 손에 쥐어주기 바랍니다.
- 프린터를 열어 프린트 헤드 전체를 펜으로 여러 번 조심스럽게 문질러주기 바랍니다.

CHT 清潔列印頭

我們建議每次更換色帶時都對列印頭進行清潔

- 從 的清潔套件中取出清潔筆
- 打開印卡機上蓋,以清潔筆劃過列印頭數次,請以單向方式進行,避免來回磨擦

C

Consumables

Consommables

Consumibles

Consumíveis

Materiali di consumo

Verbrauchsartikel

消耗品

Расходные материалы

Materiały eksploatacyjne

Verbruikbare

Sarf malzemeleri

소모품

耗材

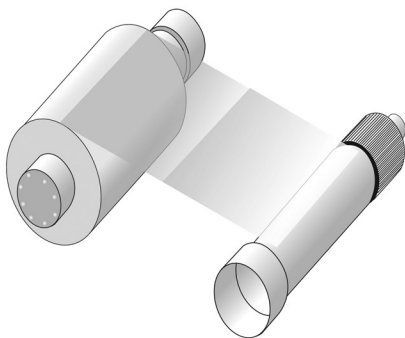

ENG Consumables

Dye film

Description

43916 YMCKO : 5 panel dye film, 300 images.
 43924 YMCKO : 5-panel dye film, 100 images
 43903 KR0 : 2 panel black resin dye film, 600 images.

FRA Consommables

Ruban

Description

43916 YMCKO : Ruban couleur, 300 impressions.
 43924 YMCKO : Ruban couleur, 100 impressions.
 43903 KR0 : Ruban d'impression noir et couche de finition, 600 impressions.

ESP Consumibles

Cinta de tinta

Descripción

43916 YMCKO : Cinta de color 5 paneles, 300 imágenes.
 43924 YMCKO : Cinta de color 5 paneles, 100 imágenes.
 43903 KR0 : Cinta de resina negra 2 paneles, 600 imágenes.

POR Consumíveis

Película a cores

Descrição

43916 YMCKO : película com 5 painéis de cores para 300 imagens.
 43924 YMCKO : película com 5 painéis de cores para 100 imagens.
 43903 KR0 : fita de resina preta com 2 painéis para 600 imagens.

ITA Materiali di consumo

Nastri per stampa

Descrizione

43916 YMCKO : Nastro 5 pannelli 300 immagini.
 43924 YMCKO : Nastro 5 pannelli 100 immagini.
 43903 KR0 : Nastro resina nero 2 pannelli 600 immagini.

DEU Verbrauchsartikel

Farband

Beschreibung

43916 YMCKO : 5-Segment-Farband für 300 Ausdrücke.
 43924 YMCKO : 5-Segment-Farband für 100 Ausdrücke.
 43903 KR0 : 2-Segment-Schwarzband für 600 Ausdrücke.

CHI 消耗品

色带

描述

43916 YMCKO : 5 色色带 (300 张图片)
 43924 YMCKO : 5 色色带 (100 张图片)
 43903 KR0 : 2 色黑色树脂色带 (600 张图片)

Cards

- All standard PVC ISO CR80 sized cards.
- HoloPatch®/Magstripe cards are available.
- Card thickness: 0.51mm to 1.02mm (20mil to 40mil)

Cartes

- Toutes les cartes PVC sont au format standard ISO CR80.
- Des cartes HoloPatch®/Magstripe sont disponibles.
- Épaisseur des cartes : 0,51 mm à 1,02 mm

Tarjetas

- Todas las tarjetas de tamaño estándar PVC ISO CR80.
- Tarjetas HoloPatch®/Magstripe disponibles.
- Grosor de la tarjeta: de 0,51 a 1,02 mm

Cartões

- Todos os cartões com tamanho padrão PVC ISO CR80.
- Estão disponíveis cartões HoloPatch®/Magstripe
- Espessura do cartão: 0,51 mm a 1,02 mm (20 mil a 40 mil)

Carte plastice

- Tutte le carte di formato standard ISO CR80 in PVC.
- Sono inoltre disponibili carte plastice HoloPatch®/Magstripe.
- Spessore carte: 0,51 mm - 1,02 mm (20 mil - 40 mil)

Karten

- Alle genannten Kartengrößen nach PVC ISO CR80.
- HoloPatch®/Magstripe -Karten sind erhältlich.
- Kartenstärke: 0,51 mm bis 1,02 mm (20mil bis 40mil)

卡片

- 所有标准 PVC ISO CR80 尺寸的卡片。
- 可使用 HoloPatch®/磁条卡。
- 卡片厚度 0.51-1.02 毫米 (20-40 密耳)

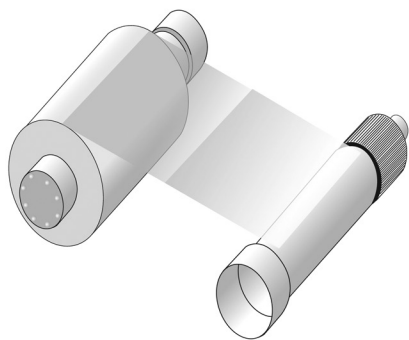

RUS Расходные материалы

Красящая лента

Описание

43916 YMCKO : Пленка 5-панельная цветная, 300 изображений.
43924 YMCKO : Пленка 5-панельная цветная, 100 изображений.
43903 KRo : Пленка 2-панельная черная камедь, 600 отпечатков.

POL Materiały eksploatacyjne

Taśma barwiąca

Opis

43916 YMCKO : 5-panelowa taśma barwiąca, na 300 wydruków.
43924 YMCKO : 5-panelowa taśma barwiąca, na 100 wydruków.
43903 KRo : 2-panelowa czarna taśma na 600 wydruków.

NLD Verbruikbare delen

Kleurfilm

Beschrijving

43916 YMCKO : 5 paneel kleurfilm 300 afbeeldingen.
43924 YMCKO : 5 paneel kleurfilm 100 afbeeldingen.
43903 KRo : 2 paneel zwart harstint 600 afbeeldingen.

TR Sarf malzemeleri

Ribon

Tanım

43916 YMCKO : 5 panel ribbon 300 baskı.
43924 YMCKO : 5 panel ribbon 100 baskı.
43903 KRo : 2 panel siyah ribbon 600 baskı.

KOR 소모품

리본

세부사항

43916 YMCKO : 5색리본 300 이미지
43924 YMCKO : 5색리본 100 이미지
43903 KRo : 2색검정리본 600 이미지

CHT 耗材

色帶

說明

43916 YMCKO : 彩色及護膜色帶 (300卡印量)
43924 YMCKO : 彩色及護膜色帶 (100卡印量)
43903 KRo : 單色及護膜色帶 (600卡印量)

Карты

- Карты из ПВХ всех стандартных размеров согласно стандарту ISO CR80.
- Возможно использование карт с логотипом HoloPatch® или с магнитной полосой.
- Толщина карт: от 51 мм до 1,02 мм (от 20 мил до 40 мил)

Karty

- Dostępne wszystkie karty PVC ISO CR80 w standardowych rozmiarach.
- Dostępne karty HoloPatch® / Karty z paskiem magnetycznym .
- Grubość karty: 0,51 mm do 1,02 mm

Kaarten

- Alle kaarten met de standaard PVC ISO CR80 grootte.
- HoloPatch® / Magstripe kaarten zijn verkrijgbaar.
- Dikte van de kaarten. 0,51 mm tot 1,02 mm (20 mil tot 40 mil)

Kartlar

- Bütün standart PVC ISO CR80 boyutlu kartlar.
- HoloPatch® / Magstripe kartları mevcuttur.
- Kart kalınlığı: 0.51mm ila 1.02mm (20mil ila 40mil)

카드

- PVC ISO CR80 표준 규격 카드
- HoloPatch® / 마그네틱 카드 선택 가능 - 카드 두께 0.51mm 에서 1.02mm (20mil 에서 40mil)

卡片

- 標準 ISO CR80 雙面空白 PVC 卡片
- 內建 HoloPatch® 的空白磁條卡片
- 可選擇卡片厚度為 0.51mm - 1.02mm (20mil - 40mil) 的卡片

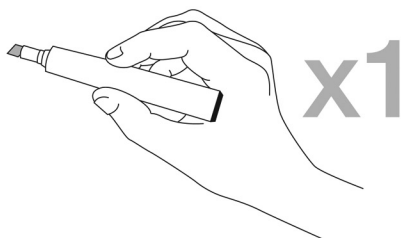

x10

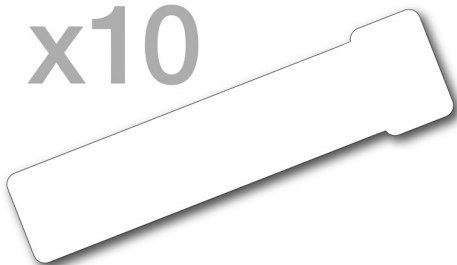

ENG Consumables
Cleaning Kit**Description**

43904 : Contains 5 cleaning cards and 1 pen.

РУС Расходные материалы**Комплект для чистки Magicard****Описание**

43904 : В комплект входит 5 чистящих карт и 1 чистящий карандаш.

FRA Consommables
Kit de nettoyage**Description**

43904 : Contient 5 cartes de nettoyage et 1 feutre.

POL Materiały eksploatacyjne
Zestaw do czyszczenia**Opis**

43904 : Zawiera 5 kart czyszczących i 1 flamaster.

ESP Consumibles
Kit de limpieza**Descripción**

43904 : Incluye 1 lápiz y 5 tarjetas limpiadoras.

NLD Verbruikbare delen
Schoonmaakkit**Beschrijving**

43904 : Bevat 5 schoonmaakkaarten en 1 pen.

POR Consumíveis
Kit de limpeza**Descrição**

43904 : Contém 5 cartões de limpeza e 1 caneta.

TR Sarf malzemeleri
Temizleme Kiti**Tanım**

43904 : 5 temizleme kartı ve 1 kalem içerir.

ITA Materiali di consumo
Kit di pulizia**Descrizione**

43904 : Contiene 5 tessere di pulizia e 1 penna.

KOR 소모품**클리닝 키트****세부 사항**

43904 : 클리닝 카드 5장 및 펜 1개.

DEU Verbrauchsartikel
Reinigungsset**Beschreibung**

43904 : Enthält 5 Reinigungskarten und 1 Stift.

CHT 耗材**清潔套件****說明**

43904 : 5 張軌道清潔卡及 1 支列印頭清潔筆

CHI 消耗品
清潔套件**概述**

43904 : 包括 5 張清洗卡與 1 支清洗筆。

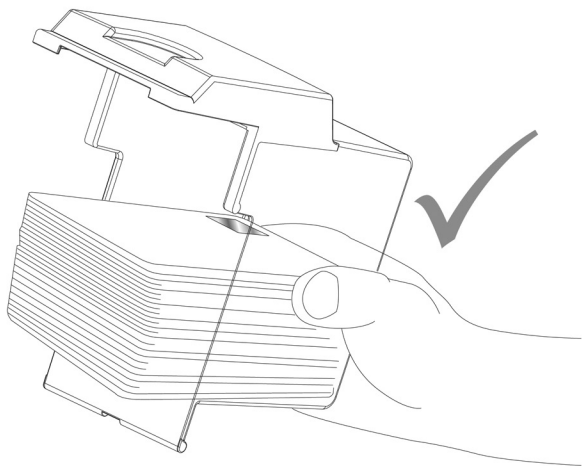
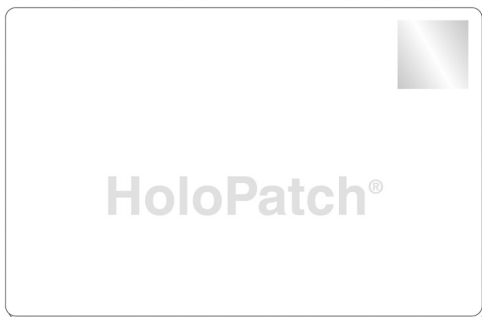

ENG Using HoloPatch® cards

From the start menu on your PC go to the «Printer Settings». Select printer and right click. From the drop down menu select «Printing Preferences» and then «Card Front». Set HoloPatch to «Yes» and click «OK». This will ensure the card image will be not printed over the HoloPatch gold seal area. Only the HoloKote watermark image will be printed onto the gold HoloPatch.

Note: HoloPatch cards should be fed with the gold patch on top, and on the left-hand side (viewed from the front).

FRA Utilisation de cartes HoloPatch®

Cliquez sur le menu démarrer de votre PC, ouvrez les paramètres d'impression, puis «Imprimante» et cliquez avec le bouton droit sur celle-ci. Dans le menu, choisissez «Préférences d'impression», puis «FACE AVANT CARTE». Activez l'option HoloPatch, puis cliquez sur «OK». Ce paramétrage permet de ne pas imprimer d'image dans la pastille ou HoloPatch.

Remarque : les cartes HoloPatch doivent être insérées avec la pastille ou doré vers l haut et du côté gauche (vue de devant).

ESP Utilizar tarjetas HoloPatch®

En el menú de inicio de su ordenador, vaya a «Ajustes de la impresora», abra la «Impresora» y haga clic en el botón derecho del ratón. En el menú desplegable, seleccione «Preferencias de impresión» y a continuación, «ANVERSO». Seleccione HoloPatch como «Sí» y haga clic en «Aceptar» para asegurarse de que la imagen no se imprima en la zona del sello dorado de HoloPatch.

Nota: deben introducirse las tarjetas HoloPatch con la zona dorada hacia arriba y hacia la izquierda (vistas desde delante).

POR Utilizar cartões HoloPatch®

Num menu Iniciar do PC, aceda a «Definições da impressora» abra a opção «Impressora» e clique com o botão direito do rato. A partir do menu pendente selecione «Preferências de impressão» e, em seguida, selecione «PARTE FRONTAL DO CARTÃO». Defina a opção HoloPatch para «Sim» e clique em «OK». Esta opção assegura que a imagem não é impressa na área com o selo dourado do HoloPatch.

Nota: Os cartões HoloPatch devem ser alimentados na impressora com o patch dourado voltado para cima e no lado esquerdo (visto de frente).

ITA Uso delle carte plastiche HoloPatch®

Dal menu Start del PC selezionare «Impostazioni Stampante», aprire la cartella «Stampante» e fare clic con il tasto destro del mouse sull'icona. Dal menù a tendina selezionare «Preferenze Stampante», quindi «FACCIATA CARTA». Impostare l'opzione HoloPatch su «Sì», quindi fare clic su «OK»: in questo modo, l'immagine non verrà stampata sulla zona del sigillo dorato HoloPatch.

Nota bene: Introdurre le carte plastiche HoloPatch con il sigillo dorato rivolto verso l'alto e posizionato a sinistra (visto di fronte).

DEU Verwendung von HoloPatch®-Karten

Gehen Sie auf Ihrem PC vom Start-Menü aus zu den «Druckereinstellungen» und öffnen Sie «Drucker» und klicken Sie mit der rechten Maustaste darauf. Wählen Sie aus dem Drop-Down-Menü die Option «Bevorzugte Druckereinstellungen» und dann «KARTENVORDRSETZ». Stellen Sie für HoloPatch «Ja» ein und klicken Sie dann auf «OK». Damit stellen Sie sicher, dass das Bild nicht auf die Goldsiegelfläche des HoloPatch aufgedruckt wird.

Hinweis: HoloPatch-Karten sollten mit der Goldfläche nach oben und auf der linken Seite (von vom gesehen) eingeleitet werden.

CHI 使用 HoloPatch® 卡

通过电脑开始菜单进入«Printer Settings», 打开«Printer», 并在上面点击鼠标右键。从下拉菜单内选择«Printing Preferences», 然后选择«CARD FRONT»。
将«HoloPatch»设为«Yes», 并点击«OK», 这会保证图片不会打印在 HoloPatch 金色封口区域。

注: HoloPatch 卡进卡时其金边应位于左上部 (从前方观看)。

PYC Использование карт HoloPatch®

На своем ПК из меню «Пуск» перейдите в меню «Настройки принтера», откройте «Принтер» и нажмите правой кнопкой на нем. В раскрывающемся меню выберите пункт «Настройка печати», а затем закладку CARD FRONT (Лицевая сторона карты). Установите для параметра HoloPatch значение Yes (Да) и нажмите кнопку ОК, при этом будет включен режим, когда изображение не будет печататься в области золотого штампа HoloPatch.

Примечание. Карты HoloPatch следует укладывать для подачи так, чтобы золотой штамп находился сверху и слева (если смотреть спереди).

POL Korzystanie z kart HoloPatch®

Na komputerze osobistym w menu startowym przejdź do opcji «Ustawienia drukarki», otwórz opcję «Drukarka» i kliknij na niej prawym klawiszem myszy. W menu rozwijanym wybierz opcję «Preferencje drukowania», a następnie «PRZÓD KARTY». Ustaw opcję HoloPatch na «Tak» i kliknij «OK». Dzięki temu obraz nie zostanie wydrukowany na obszarze ze złotym nadrukami HoloPatch.

Uwaga: Karty HoloPatch powinny być podawane złotym nadrukiem do góry, tak aby znajdował się on po lewej stronie (patrząc od przodu).

NLD Werken met HoloPatch®-kaarten

In het menu Start op uw PC gaat u naar «Printerinstellingen», u opent «printer» en klik met de rechter muisknop erop. In het vervolgmenu selecteert u «Afdrukvoorkeuren» en vervolgens «LETTERTYPE KAART». Stel HoloPatch in op «Ja» en klik op «OK». Hierdoor zal de afbeelding niet gedrukt worden op het vlak met de gouden zegel van HoloPatch.

Opmerking: HoloPatch-kaarten dienen ingevoerd te worden met de gouden kanten naar boven en aan de linkerkant (gezien vanaf de voorkant).

TR HoloPatch® kartlarının kullanılması

PC'nizi Start (Başlat) menüsünden «Printer Settings»-e (Yazıcı Ayarları) gidiniz. printer'i seçiniz ve sağ tıklayınız. Açılır menüden «Printing Preferences»-i (Yazdırma Seçenekleri) ve ardından «Card Front»-u seçiniz. HoloPatch'i «Yes» olarak ayarlayınız ve «OK»-e tıklayınız. Bu karttaki resmin HoloPatch alanı rengi mübalece print edilmesinin sağlanacaktır. Gold (Altın rengi) HoloPatch üzerine yalnızca HoloKote filigran basılacaktır.

Not: HoloPatch kartları altın yama üste gelecek ve sol tarafa (önden bakıldığında) olacak şekilde yerleştirilmelidir.

KOR HoloPatch 카드 사용

PC의 «시작» 메뉴에서 <프린터 설정>을 클릭한다. 프린터를 선택하고 오른쪽 마우스를 클릭한다. 메뉴에서 <인쇄기본설정>을 선택하고 <카드 전면>을 선택한다. HoloPatch를 <예>로 설정하고 <확인>을 클릭한다. 이 설정은 카드 이미지가 HoloPatch 금빛 영역에 인쇄가 되지 않도록 해주며 HoloKote 워터마크 이미지만 금빛 HoloPatch에 인쇄될 것이다.

주의: HoloPatch 카드는 금빛 패치가 위로 향하고 왼쪽에 (전면에서 볼 때) 놓고 감지를 해야 한다.

CHT 使用 HoloPatch® 卡片

開啟電腦中印卡機驅動程式中的選項, 進入 [印表機與傳真] 的視窗, 此時會看到許多印表機的顯示, 在 [Printer] 的顯示上按右鍵出現下拉式選單, 先選取 [提高品質 Printing Preferences] 再選擇 [正面 Card Front], 接著將 HoloPatch® 設為 [是 YES] 並按下 [確定 OK], 這樣卡片上的金屬保護區就不會被印上圖片, 金屬保護區只會列印為顯示。

註: HoloPatch® 只能使用在正面, 而且金屬保護區只能放在左上角 (從進卡方向看)。

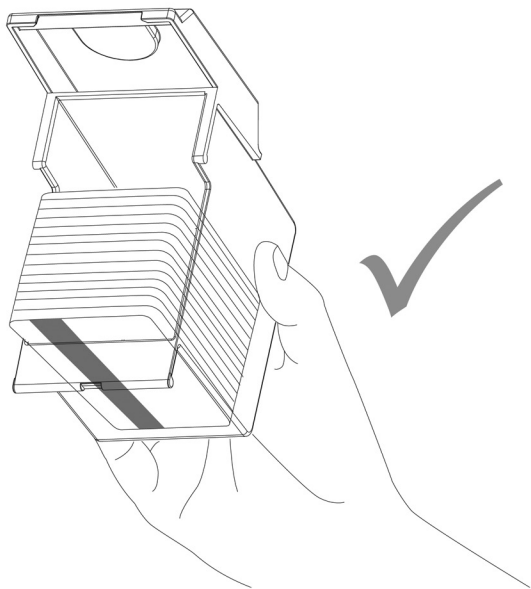

ENG Using magstripe cards

When loading magnetic stripe cards, make sure that the stripe is on the left and underneath when viewing from the front of the printer.
Both HiCo and LoCo magnetic stripe cards can be used with the card printer.

FRA Utilisation de cartes à bande magnétique

Lors du chargement de cartes à bande magnétique, veillez à les présenter avec la bande magnétique orientée vers le bas et du côté gauche (vues de l'avant de l'imprimante).
L'imprimante accepte les cartes à bande magnétique de type HiCo et LoCo.

ESP Usar tarjetas con franja magnética

Al cargar tarjetas con franja magnética, compruebe que la franja esté hacia abajo y hacia la izquierda mirando desde la parte delantera de la impresora. Es posible utilizar tarjetas con franja magnética HiCo y LoCo con la impresora.

POR Utilizar cartões de banda magnética

Ao carregar os cartões de banda magnética, certifique-se de que a banda está posicionada do lado esquerdo e na parte inferior, quando se observa a impressora de frente.
Podem utilizar-se cartões de banda magnética HiCo e LoCo com a impressora.

ITA Utilizzo di carte plastiche a banda magnetica

Per stampare su carte plastiche a banda magnetica, accertarsi che queste siano posizionate con la banda a sinistra rivolta verso il basso (guardandola dal lato anteriore della stampante).
Con la stampante è possibile utilizzare carte plastiche a banda magnetica sia HiCo che LoCo.

DEU Verwendung von Magnetstreifenkarten

Stellen Sie beim Eingeben von Magnetstreifenkarten sicher, dass sich der Streifen mit Blick auf die Vorderseite des Druckers auf der linken Seite unten befindet.
Der kann sowohl für Magnetstreifenkarten mit hoher als auch nicht geringer Koerzitivfeldstärke verwendet werden.

CHI 使用磁条卡

裝磁條卡時，如果從打印機前方觀看，保證磁條位於左下方。
HiCo 與 LoCo 磁條卡都可以在打印機上使用。

РУС Использование карт с магнитной полосой

При загрузке карт с магнитной полосой убедитесь в том, что полоса находится слева и снизу, если смотреть спереди принтера. В принтере могут использоваться карты с магнитной полосой как типа HiCo (с высокой коэрцитивностью), так и типа LoCo (с низкой коэрцитивностью).

POL Korzystanie z kart z paskiem magnetycznym

Ładując karty z paskiem magnetycznym do drukarki, należy zwrócić uwagę, by znajdowały się po lewej stronie, pod spodem stosu (patrząc od przodu drukarki).
W drukarkach można stosować zarówno karty z paskiem magnetycznym typu HiCo, jak i LoCo.

NLD Werken met kaarten met een magnetische strip

Wanneer men kaarten met een magnetische strip laadt, zorg er dan voor dat de strip links zit en onder wanneer u vanaf de voorkant van de printer kijkt.
Zowel HiCo als LoCo kaarten met een magnetische strip kunnen bij de gebruikt worden.

TR Manyetik şeritli kartların kullanılması

Manyetik şeritli kartları yüklerken, printerin önünden bakıldığında şeridin üstte geldiğinden ve sol tarafta olduğundan emin olunuz.
İle hem HiCo hem de LoCo manyetik şeritli kartlar kullanılabilir.

KOR 마그네틱 카드 사용

마그네틱 카드를 프린터에 장착할 때 프린터 전면에서 볼 때 마그네틱 띠가 왼쪽 및 아래로 향해야 한다.

HiCo 및 LoCo 마그네틱 카드 둘 다로 인쇄 가능하다.

CHT 使用具有背面磁條的卡片

放入具有磁條的卡片時，磁條只能使用在背面，而且磁條位置應置於左邊（從進卡方向看）

高抗磁與低抗磁的磁條都能在的印卡機上使用

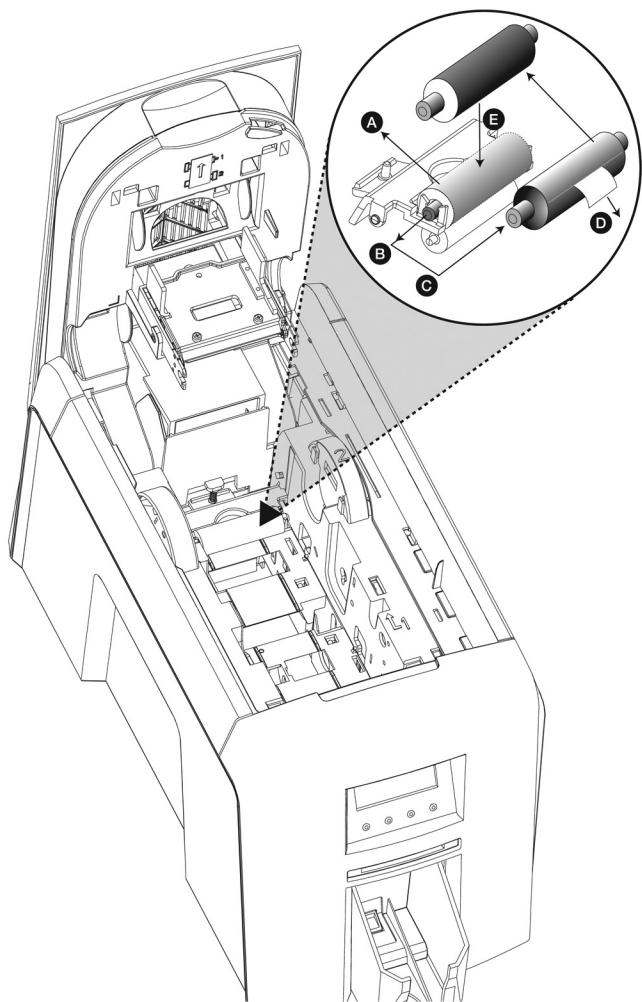

ENG Replacing the cleaning roller

A new cleaning roller is supplied with each dye film roll.

- Open printer and remove used dye film.
- A Pull out the used cleaning roller.
- B Remove metal bar.
- C Slide the metal bar into the new cleaning roller.
- D Peel off white protective layer carefully to reveal tacky surface.
- E Place new cleaning roller into printer.

FRA Remplacement du rouleau de nettoyage

Un nouveau rouleau de nettoyage est fourni avec chaque film d'impression.

- Ouvrez l'imprimante et retirez le ruban d'impression usagé.
- A Extrairez le rouleau de nettoyage usagé.
- B Retirez la barre métallique.
- C Insérez la barre métallique dans le nouveau rouleau de nettoyage.
- D Enlevez doucement la couche blanche de protection pour exposer la surface collante.
- E Placez le nouveau rouleau de nettoyage dans l'imprimante.

ESP Sustituir el rodillo limpiador

Se incluye un nuevo rodillo limpiador con cada rollo de cinta de tinta.

- Abra la impresora y retire la cinta de tinta usada.
- A Extraiga el rodillo limpiador usado.
- B Retire la barra metálica.
- C Introduzca la barra metálica en el nuevo rodillo limpiador.
- D Retire con cuidado la capa blanca de protección para mostrar la superficie adhesiva.
- E Coloque el nuevo rodillo limpiador en la impresora.

POR Substituir o rolo de limpeza

É fornecido um novo rolo de limpeza com cada rolo de película a cores.

- Abra a impressora e retire a película a cores usada.
- A Retire o rolo de limpeza usado.
- B Retire a barra metálica.
- C Faça deslizar a barra metálica de forma a esta encaixar no novo rolo de limpeza.
- D Com cuidado, retire a camada de protecção branca para expor a superfície adesiva.
- E Coloque um novo rolo de limpeza na impressora.

ITA Sostituzione del rullo di pulizia

Con ogni rochetto di nastro per stampa viene fornito un rullo di pulizia nuovo.

- Aprire la stampante ed estrarre il nastro usato.
- A Rimuovere il rullo di pulizia usato.
- B Rimuovere la barra di metallo.
- C Inserire la barra di metallo nel rullo di pulizia nuovo.
- D Staccare con cura lo strato protettivo bianco per scoprire la superficie appiccicosa.
- E Inserire il rullo di pulizia nuovo nella stampante.

DEU Wechseln der Reinigungswalze

Eine neue Reinigungswalze wird mit jeder Farbbandrolle mitgeliefert.

- Öffnen Sie den Drucker und entfernen Sie das alte Farbband.
- A Ziehen Sie die alte Reinigungswalze heraus.
- B Entfernen Sie den Metallstab.
- C Schieben Sie den Metallstab in die neue Reinigungswalze.
- D Ziehen Sie die weiße Schutzschicht vorsichtig von der Kleboberfläche ab.
- E Legen Sie eine neue Reinigungswalze in den Drucker ein.

CHI 更换清洁辊

为每卷色带提供一个新清洁辊。

- 打开打印机并拆除色带。
- A 拔出已用过的清洁辊。
- B 折下金属杆。
- C 将金属杆滑入新清洁辊内。
- D 小心地将白色保护层剥除，使粘性表面露出。
- E 将新清洁辊放入打印机。

PYS Замена чистящего ролика

Новый чистящий ролик поставляется с каждым рулоном красящей ленты.

- Откройте принтер и извлеките использованную красящую ленту.
- A Извлеките использованный чистящий ролик.
- B Извлеките металлический вал.
- C Вставьте металлическую планку в новый чистящий ролик.
- D Осторожно снимите с него белую защитную пленку, чтобы освободить липкую поверхность.
- E Установите чистящий ролик в принтер.

POL Wymiana wałka czyszczącego

Nowy wałek czyszczący jest dołączany do każdej rolki z taśmą barwiącą.

- Otwórz obudowę drukarki i wyjmij zużyty taśmę barwiącą.
- A Wyłącznij zużyty wałek czyszczący.
- B Wyjmij metalowy prętek.
- C Wsuń metalowy prętek do nowego wałka czyszczącego.
- D Ostrożnie zdejmij białą warstwę ochronną, aby odsonić lepką powierzchnię.
- E Umieść nowy wałek czyszczący w drukarce.

NLD De schoonmaakroller vervangen

Standaard wordt een nieuwe schoonmaakroller bijgeleverd bij elke rol kleurfilm.

- Open de printer en verwijder gebruikte kleurfilm.
- A Trek de gebruikte schoonmaakroller uit.
- B Verwijder metalen balk.
- C Schuif de metalen balk in de nieuwe schoonmaakroller.
- D Trek voorzichtig de witte beschermiaaf af om kleverig oppervlak bloot te leggen.
- E Zet nieuwe schoonmaakroller in printer.

TR Temizleme merdanesinin değiştirilmesi

Her yeni ribon ile yeni bir temizleme merdanesi tedarik edilir.

- Printeri açınız ve kullandığınız ribonu çıkarınız.
- A Kullandığınız temizleme merdanesini çıkarınız.
- B Metal çubuğu çıkarınız.
- C Metal çubuğu yeni temizleme merdanesinin içine kaydırınız.
- D Yapışkanlı yüzeyi ortaya çıkarmak için beyaz koruyucu tabakayı dikkatle sökünüz.
- E Yeni temizleme merdanesini printerinize yerleştiriniz.

KOR 클리닝 롤러 교체

새로운 클리닝 롤러는 각 리본 롤과 같이 공급됩니다.

- 프린터를 열고 사용한 리본을 제거하십시오.
- A 사용한 클리닝 롤러를 꺼냅니다.
- B 금속 바를 제거한다.
- C 금속 바를 새로운 클리닝 롤러에 밀어 넣는다.
- D 끈적한 표면이 나오도록 흰 보호막을 조심스럽게 제거한다.
- E 새로운 클리닝 롤러를 프린터에 넣는다.

CHT 更換卡片清潔軸

請在更換新色帶時也更換卡片清潔軸。

- 打開印卡機上蓋並取出色帶
- A 取出已經黏有許多灰塵的卡片清潔軸
- B 從舊的卡片清潔軸上拔出金屬軸心
- C 將金屬軸心插入新的卡片清潔軸內
- D 取下新的卡片清潔軸上的保護膜，使具有黏性的表面露出
- E 將新的卡片清潔軸放入印卡機中

D Custom HoloKote®

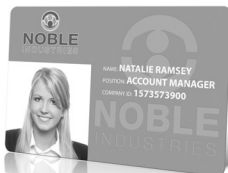
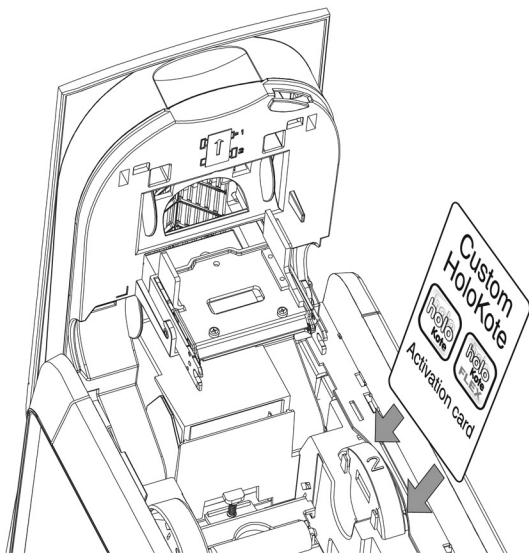

ENG Custom HoloKote

Custom HoloKote is an option for your printer. It is purchased separately to the printer from your MagiCard dealer. It enables your printer to print a watermark of your selected logo design on each card.

1. Insert Custom HoloKote card into slot on printer.
2. Switch on printer.
3. Insert CD in PC.
4. Follow instructions on your screen.
5. Your Custom HoloKote logo will then be loaded onto your printer.
6. To prevent use of Custom HoloKote on each card printed, you can either turn off the feature in the driver, or can remove the Custom HoloKote card from the printer.

FRA Custom HoloKote

Custom HoloKote est une option de votre imprimante. Elle s'acquiert séparément de l'imprimante chez votre distributeur MagiCard. Elle permet à votre imprimante d'imprimer un logo en filigrane sur chacune des cartes.

1. Insérer la carte Custom HoloKote dans la fente de l'imprimante.
2. Allumer l'imprimante.
3. Insérer le CD dans le PC.
4. Suivre les instructions affichées.
5. Votre logo Custom HoloKote est chargé sur l'imprimante.
6. Pour éviter d'utiliser Custom HoloKote sur chaque carte imprimée, vous pouvez soit désactiver la fonction sur le pilote, soit retirer la carte Custom HoloKote de l'imprimante.

ESP Custom HoloKote

Custom HoloKote is una opción para su impresora que se adquiere por separado de la impresora en su distribuidor MagiCard. Le permite imprimir una marca de agua con el diseño del logotipo que seleccione en cada tarjeta.

1. Introduzca una tarjeta Custom HoloKote en la ranura de la impresora.
2. Encienda la impresora.
3. Inserte el CD en un PC.
4. Siga las instrucciones que aparecen en pantalla.
5. Se cargará en la impresora su logotipo de Custom HoloKote.
6. Para evitar el uso de Custom HoloKote en cada tarjeta que se imprime, puede desactivar esta función en el controlador o retirar la tarjeta Custom HoloKote de la impresora.

POR Custom HoloKote

A marca de água personalizada HoloKote é uma opção para a sua impressora. É adquirida separadamente da impressora junto do seu fornecedor MagiCard. Esta opção permite-lhe imprimir uma marca de água do logotipo que pretender em cada cartão.

1. Insira o cartão HoloKote personalizado na respectiva ranhura da impressora.
2. Ligue a impressora.
3. Insira o CD no PC.
4. Siga as instruções que surgem no seu monitor.
5. O seu logotipo HoloKote personalizado será então carregado para a sua impressora.
6. Se não pretender utilizar a marca de água personalizada HoloKote em todos os cartões que imprimir, pode desactivar a funcionalidade no controlador ou então retirar o cartão personalizado HoloKote da impressora.

ITA Custom HoloKote

Custom HoloKote è un'opzione per la vostra stampante. Viene acquistata separatamente dalla stampante dal vostro rivenditore MagiCard. Consente di stampare un watermark del design del vostro logo selezionato in ogni card.

1. Inserire la card Custom HoloKote nello slot della stampante.
2. Accendere la stampante.
3. Inserire il CD nel PC.
4. Seguire le istruzioni sullo schermo.
5. Il logo Custom HoloKote viene quindi caricato sulla stampante.
6. Per evitare di utilizzare Custom HoloKote su ogni card è possibile sia disattivare la funzione nel driver sia rimuovere la card Custom HoloKote dalla stampante.

DEU Custom HoloKote

Custom HoloKote ist eine Lösungsmöglichkeit für Ihren Drucker. Es wird separat zum Drucker bei Ihrem MagiCard-Händler gekauft. Mit Custom HoloKote ist es möglich, mit Ihrem Drucker auf jede Karte ein Wasserzeichen des von Ihnen ausgewählten Logo-Designs aufzudrucken.

1. Stecken Sie die Custom HoloKote-Karte in den Steckplatz am Drucker.
2. Schalten Sie den Drucker ein.
3. Legen Sie die CD in den PC ein.
4. Befolgen Sie die Anweisungen auf dem Bildschirm.
5. Ihr Custom HoloKote-Logo wird dann auf Ihren Drucker geladen.
6. Um zu verhindern, dass Custom HoloKote bei jeder gedruckten Karte verwendet wird, können Sie entweder die Eigenschaft im Treiber abstellen oder die Custom HoloKote-Karte aus Ihrem Drucker entfernen.

CHI Custom HoloKote

Custom HoloKote 是打印机上的一个可选功能。您需要在打印机之外向 MagiCard 经销商另外购买。它可以让您的打印机在卡片上打印选定标志的水印。

1. 将 Custom HoloKote 卡插入打印机的槽位。
2. 打开打印机的开关。
3. 将 CD 插入电脑。
4. 按照屏幕上的指示进行操作。
5. 您的 Custom HoloKote 标志就会被加载到您的打印机上。
6. 如果要防止在已打印的卡片上使用 Custom HoloKote，可以在驱动程序中关闭此功能，或取下打印机里的 Custom HoloKote 卡。

PVC Custom HoloKote

Custom HoloKote - это опция принтера. Ее можно приобрести отдельно от принтера у дилера компании MagiCard. Благодаря ей принтер может печатать водяной знак в виде выбранного логотипа на каждой карте.

1. Вставьте в гнездо принтера карту Custom HoloKote.
2. Включите принтер.
3. Вставьте в компьютер CD-диск.
4. Следуйте инструкциям, появляющимся на экране.
5. Варианты логотипа Custom HoloKote будут загружены в принтер.
6. Для того чтобы логотип Custom HoloKote не печатался на каждой карте, можно отключить эту функцию в драйвере или вынуть из принтера карту Custom HoloKote.

POL Custom HoloKote

Custom HoloKote to opcjonalny dodatek do drukarki. Należy zakupić go osobno u dystrybutora produktów MagiCard. Dodatek umożliwia drukowanie na kartach znaku wodnego oparteo na własnym projekcie.

1. Włożyć kartę Custom HoloKote do szuflicy w drukarce.
2. Włączyć drukarkę.
3. Włożyć płytę z napędem CD w komputerze.
4. Postąpić zgodnie z instrukcjami na ekranie.
5. Przygotowane wcześniej logo Custom HoloKote zostanie załadowane na drukarkę.
6. Aby wystrzymać drukowanie logo Custom HoloKote na każdej karcie, można wyłączyć tę funkcję w ustawieniach sterownika lub wyjąć kartę Custom HoloKote z drukarki.

NLD Custom HoloKote

Custom HoloKote is een optie voor uw printer. Hij is afzonderlijk van uw printer te koop bij uw MagiCard dealer. Hiermee kan uw printer op elke kaart een watermark met uw geselecteerde logo-ontwerp printen.

1. Steek uw Custom HoloKote kaart in de sleuf in de printer.
2. Schakel de printer in.
3. Steek de CD in de PC.
4. Volg de instructies op uw scherm.
5. Uw Custom HoloKote logo wordt vervolgens in uw printer geladen.
6. Om te voorkomen dat het gebruik van de Custom HoloKote op elke gepriinte kaart wordt toegepast, kunt u de functie in de driver uitschakelen of u kunt de Custom HoloKote kaart uit de printer nemen.

TR Custom HoloKote

Custom HoloKote, yazıcınız için bir opsiyondur. MagiCard bayinizden yazıcınız için ayrıca satın alınır. Yazıcınızın, her kartın üzerine seçtiğiniz logo tasarımlarını filigranını basmasını imkanı verir.

1. Custom HoloKote kartını yazıcınıza yuvaya yerleştiriniz.
2. Yazıcıyı açınız.
3. CD'yi PC'ye takınız.
4. Ekrandaki talimatları izleyiniz.
5. Custom HoloKote yazıcınıza bilgisayara yüklenmektedir.
6. Bastırılan her kartta Custom HoloKote kullanılmamış bilemek için, bu özelliği sürücünün devre dışı bırakabilir veya Custom HoloKote kartını yazıcıdan çıkarabilirsiniz.

KOR Custom HoloKote

Custom HoloKote는 프린터를 위한 옵션이며 MagiCard 딜러로부터 프린터에 별도로 구입할 수 있습니다. 이 옵션을 사용하면 선택한 로고 디자인의 워터마크를 모든 카드에 인쇄할 수 있습니다.

1. 프린터의 슬롯에 Custom HoloKote 카드를 삽입합니다.
2. 프린터를 전원을 켭니다.
3. PC에 CD를 넣습니다.
4. 화면에 표시되는 지침에 따라 진행합니다.
5. 그러면 Custom HoloKote 로고와 디자인이 로드됩니다.
6. 모든 카드에 Custom HoloKote를 사용하지 않으려면 드라이버에서 기능 사용을 해제하거나 프린터에서 Custom HoloKote 카드를 빼내면 됩니다.

CHT Custom HoloKote

Custom HoloKote 是提供給您印卡機的可選配件。可向 MagiCard 經銷商購買。使用後可讓印卡機在每張卡片上印製您選擇設計的浮水印。

1. 將 Custom HoloKote 卡插入印卡機上的槽位。
2. 開啟印卡機。
3. 將光碟插入 PC。
4. 根據螢幕上的指示進行。
5. 接著，您的 Custom HoloKote 標誌就會載入印卡機。
6. 如果不希望讓 Custom HoloKote 印在每張卡片上，可以在驅動程式中關閉此功能，或從印卡機中取出 Custom HoloKote 卡片。

E

Upgrade

Mise à niveau

Actualizar

Atualização

Aggiornamenti

Upgrade

升级

Модернизация

Rozszerzenie

Upgrade

Yükseltme

양면 업그레이드

昇級

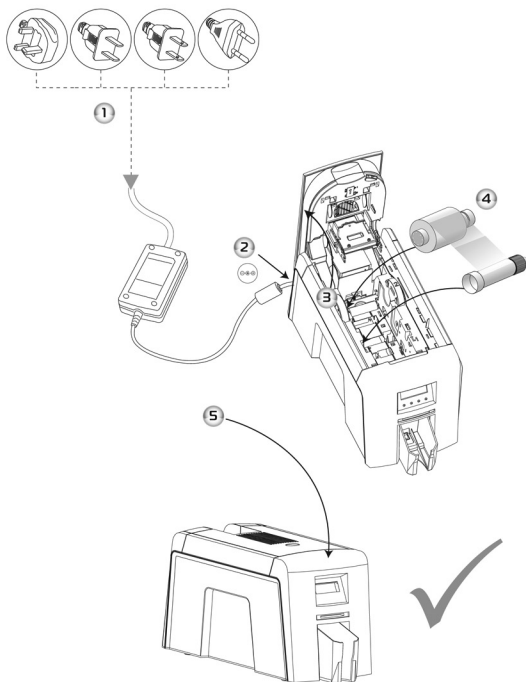

ENG Upgrading to double-sided

Important: The dye film upgrade is unique and designed to be used once for a single machine only.

Upgrading to double-sided follow steps 1-5 as per illustration. Please retain and keep safe the spent blue upgrade spool to confirm warranty.

FRA Mise à niveau pour impression double-face

Important : le ruban d'impression de mise à niveau est unique et destiné à être utilisé une seule fois et sur une seule imprimante.

Suivez les étapes 1 à 5 de l'illustration pour mettre votre imprimante à niveau en double-face. Conservez soigneusement la bobine de mise à niveau bleue usagée, elle valide votre garantie.

ESP Actualizar a doble cara

Importante: la actualización de la cinta de tinta es única y está diseñada para usarla una vez para una sola máquina.

Para actualizar a doble cara, siga los pasos 1-5 que aparecen en la ilustración. Conserve y guarde en lugar seguro la herramienta de actualización azul gastada para confirmar la garantía.

POR Atualização para dupla face

Importante: A atualização da película a cores é única e foi concebida para ser utilizada uma única vez numa única impressora.

Para efectuar a actualização para dupla face, siga os passos 1-5, conforme a ilustração. Guarde a bobina de actualização azul usada num local seguro, para comprovar a garantia.

ITA Aggiornamento per stampa fronte-retro

Importante: Il nastro per stampa è unico, ed è progettato per essere utilizzato una sola volta per una sola macchina.

Per aggiornare la stampante affinché stampi su entrambi i lati della carta plastica, seguire le istruzioni riportate ai punti 1-5 come illustrato. Per non invalidare la garanzia, conservare il rochetto blu di aggiornamento usato.

DEU Erweiterung auf doppelseitigen Druck

Wichtig: Das Farbband ist ein Einmalfarbband und für den Gebrauch in ausschließlich einem Gerät ausgelegt.

Für eine Erweiterung auf doppelseitigen Druck führen Sie die folgenden Schritte 1-5 wie in der Darstellung angegeben aus. Bitte bewahren Sie die blaue Erweiterungsweize zur Aufrechterhaltung der Gewährleistung sicher auf.

CHI 升级至双面

重要信息: 色带升级具有唯一性并且一个机器只能升级一次。根据图示步骤 1-5 升级至双面。请保留并安全存放已用过的蓝色升级带轴，以便确认保修。

РУС Модернизация до двухстороннего варианта

Внимание. Модернизация красящей ленты является уникальной операцией и может использоваться только один раз и только для одного аппарата.

Для модернизации до двухстороннего варианта выполните указанные ниже шаги 1-5 в соответствии с иллюстрацией. Отложите и сохраните в безопасном месте использованную во время модернизации синюю катушку, чтобы сохранить гарантию.

POL Rozszerzenie funkcji drukarki o druk dwustronny

Uwaga: Rozszerzenie funkcji drukarki o druk dwustronny jest rozwiązaniem, które można zastosować jednorazowo w jednym urządzeniu.

Aby rozszerzyć funkcje drukarki o druk dwustronny, należy wykonać czynności 1-5, zgodnie z ilustracją. Aby móc wykazać się posiadaniem gwarancji, należy zachować i przechowywać w bezpiecznym miejscu niebieską szpulę wykorzystaną do rozszerzenia funkcji drukarki.

NLD Upgraden naar dubbelzijdig

Belangrijk: De upgrade van de kleurfilm is uniek en ontworpen om alleen gebruikt te worden voor één enkele machine.

Upgraden naar dubbelzijdig volgt de stappen 1-5 zoals u ziet in de illustratie. Bewaar de verbruikte blauwe upgradespoel goed en veilig om te zorgen dat u de garantie behoudt.

TR Çift taraflıya yükseltme

Önemli: Ribon yükseltimi tektir ve bir makine için yalnızca bir kere kullanılmak üzere tasarlanmıştır.

Çift taraflı baskıya yükseltme için 1-5 adımlarını resimdeki gibi uygulayınız. Garantiyi doğrulamak için lütfen mavi yükseltme aracı alınız ve muhafaza ediniz.

KOR 양면 프린터로 업그레이드

중요: 리본 업그레이드는 독창적이며 단면 프린터에만 적용된다. 양면 업그레이드는 그림처럼 1-5 단계를 따라 하면 된다. 사용한 파란 업그레이드 스펀을 보증용으로 안전하게 보관하기를 바란다.

CHT 單面機升級至雙面機

注意: 昇級套件只能啟動一次，而且只能為一部單面機昇級為雙面機

請按照圖片的步驟 1-5 從單面機升級到雙面機，昇級後請保留昇級套件，將來維修時請主動出示以供辨別，昇級套件一經昇級就無法復原

Legal information

Información legal

Legal information

ABOUT THIS GUIDE

This guide is to assist you with the set-up and use of your ID Maker ID card printer. The information contained in this guide is subject to change without notice. IDville shall not be liable for errors contained herein or for incidental or consequential damages in connection with the furnishing, performance or use of this material.

This document contains proprietary information belonging to IDville and may not wholly or partially be copied, stored in a data retrieval system, disclosed to third parties or used for any purpose other than that for which it was supplied, without the express written authority of IDville. All rights are reserved.

The HoloKote® feature of ID Maker® printers is protected by US PATENT No: 5,990,918 and by European PATENT SPECIFICATION EP 817 726 B1.

Microsoft and Windows are trademarks of Microsoft Corporation.

SAFETY INSTRUCTIONS

- To prevent electric shock, do not remove covers.
- Do not attempt to service the printer yourself.
- There are no user serviceable parts inside.
- Use only a power source within the limits marked on the printer.
- Avoid touching the thermal printing edge of the thermal print head as grease and contamination will shorten its life.
- Ensure that the power supply cord is not longer than 6 feet (2 metres) and used with a properly grounded connection.
- Before transporting the printer, remove the dye film and card hoppers, and pack the printer in its original packaging.

If using this printer in Germany:

To provide adequate short-circuit protection and over-current protection for this printer, the building installation must be protected by a 16 amp circuit breaker.

Bei Anschluss des Druckers an die Stromversorgung muß sichergestellt werden, daß die Gebäudeinstallation mit einem 16-A-Überstromschalter abgesichert ist.

IDVILLE WARRANTY

UltraCoverPlus® extended warranty & loaner service

If you are located in North America, the EU or selected other territories, you should be covered by our free 3 year UltraCoverPlus extended warranty and loaner program. Outside of these territories our standard one year limited warranty applies.

We will:

- Replace a failed printhead without charge whatever the cause of failure (provided original consumables have been used exclusively).
- Repair a failed printer without charge.
- Provide a loan unit on request to replace a printer returned for repair.
- Pay for all shipments to the customer.

You must:

- Promptly ship to us:
 - A failed printhead for replacement.
 - A failed printer for repair.
 - A loan printer when your unit is returned.
- Printer shipments must be returned to us in original box.
- Pay for all shipments to us.

STANDARD WARRANTY

In countries not covered by UltraCoverPlus

1) Coverage: IDville warrants that the Magcard printer shipped with this warranty statement will conform to the manufacturer's specifications and be free from defects in materials or workmanship for a period of 1 year from the date of purchase by the user (2 years in EU, North America and selected other countries), but there are additional conditions on the printhead warranty (see paragraph 2).

2) **Limited print head warranty:** IDville warrants that, under normal use and service, thermal print heads will be free from defects in material and workmanship for a period of one year (2 years in EU and North America) from the date of purchase, provided that IDville -approved card media is utilized. If a warranty claim is submitted for a defective print head, IDville will have the right to inspect the print head and samples of the printed and blank ID cards used with it for the purpose of verifying that the claimed defect has not been caused by non-IDville approved media, or by foreign particles or substances which have caused chemical or physical damage. IDville's decision in any such claims shall be final.

3) **Warranty claims:** If the ID Maker ID printer proves defective during this period, please contact the IDville service center. The IDville service center personnel may first ask you to carry out certain simple checks to confirm the nature of the problem, and if a return is appropriate they will give you a ID Maker Return Authorization Number and consignment instructions to the appropriate repair center. IDville will repair or replace the defective parts at no charge to the customer.

4) **Warranty limitations:** The warranty does not apply to ID Maker printers that have been:

- Damaged through physical or electrical mishandling.
- Damaged through operation in environments which are outside normal office conditions in terms of corrosive atmosphere, temperature, humidity, shock or vibration.

EMC

Federal Communications Commission (FCC) statement

This equipment has been tested and found to comply with the limits for a Class A digital device, pursuant to part 15 of the FCC rules. These limits are designed to provide reasonable protection against harmful interference when the equipment is operated in a commercial environment. This equipment generates, uses, and can radiate radio frequency energy and, if not installed and used in accordance with the instruction manual, may cause harmful interference in which case the user will be required to correct the interference at his own expense.

Canadian Department of Communications statement

This digital apparatus does not exceed the Class A limits for radio noise emissions from digital apparatus set out in the Radio Interference Regulations of the Canadian Department of Communications. Le présent appareil numérique n'émet pas de bruits radioélectriques dépassant les limites applicables aux appareils numériques de la class A prescrites dans le Règlement sur le brouillage radioélectrique édicté par le ministère des Communications du Canada.

EU declaration of conformity

The EU directives covered by this declaration

89/336/EEC Electromagnetic Compatibility Directive, amended by 92/31/EEC & 93/68/EEC

72/23/EEC Low Voltage Equipment Directive, amended by 93/68/EEC

The product covered by this declaration

ID Maker card printer

The basis on which conformity is being declared

The product identified above complies with the requirements of the above EU directives by meeting the following standards

BS EN 50 081-1 EMC Generic Emission Standard Part 1

BS EN 50 082-1 EMC Generic Emission Standard Part 1

BS EN 60 950 : 1992 Safety of Information Technology Equipment Including Electrical Business Equipment.

Información legal

ACERCA DE ESTA GUÍA

Esta guía pretende ayudarle a configurar y utilizar su impresora de tarjetas de identificación. La información que contiene esta guía está sujeta a cambios sin previo aviso. En ningún caso, Ultra Electronics Limited se responsabilizará de errores contenidos en la presente o de daños emergentes o contingentes resultantes relacionados con el suministro, rendimiento o uso de este material.

Este documento contiene información propiedad de Ultra Electronics Limited; se prohíbe reproducir total o parcialmente, almacenarla en un sistema de recuperación de datos, difundirla a terceros o utilizarla para cualquier propósito que no sea el especificado, sin consentimiento expreso por escrito de Ultra Electronics Limited. Todos los derechos reservados.

MagiCard® es una marca registrada en la oficina de patentes y marcas de Estados Unidos con el n.º de registro 2.197.276.

La prestación *HotKote®* de las impresoras MagiCard® está protegida por la patente estadounidense n.º 5.990.918 y la especificación de patentes europeas EP 0 817 728 B1. Microsoft y Windows son marcas comerciales de Microsoft Corporation.

INSTRUCCIONES DE SEGURIDAD

- Para evitar descargas eléctricas, no desmonte las cubiertas.
- No intente reparar la impresora usted mismo.
- No existen piezas internas reparables por el usuario.
- Utilice una fuente de alimentación dentro de los límites indicados en la impresora.
- Evite tocar el borde de impresión térmica del cabezal de impresión, ya que la grasa y la suciedad podrían acortar su duración.
- Asegure que el cable de corriente no sea más largo de 2 metros y utilice una conexión con toma de tierra apropiada.
- Antes de transportar la impresora, retire la cinta de tinte y la bandeja alimentadora de tarjetas, y guarde la impresora en su embalaje original.

Si utiliza esta impresora en Alemania: Para proteger apropiadamente esta impresora frente a cortocircuitos y sobretensiones, la instalación del edificio debe contar con un disyuntor de circuitos de 16 amperios.

Bei Anschluß des Druckers an die Stromversorgung muß sichergestellt werden, daß die Gebäudeinstallation mit einem 16-A-Überstromschalter abgesichert ist.

ULTRA GARANTÍA

Garantía extendida UltraCoverPlus® y Servicio de préstamo.

Si está situado en Norte América, Unión Europea o resto de territorios, tendrá una cobertura de 3 años de garantía extendida UltraCoverPlus y programa de préstamo. Fuera de estos territorios se aplicará una cobertura estándar de 1 año de garantía.

MagiCard se compromete a:

- Reemplazará un cabezal estropeado sin cargo sea cual sea la avería (siempre que se hayan usado consumibles originales).
- Reparar una impresora estropeada sin cargo.
- Proporcionar una unidad de préstamo para reemplazar una impresora que está en reparación.
- Hacerse cargo de los costes de envío al cliente.

Usted se compromete a:

- Enviarnos al instante:
 - El cabezal estropeado para su reemplazo.
 - La impresora estropeada para su reparación.
 - La unidad prestada cuando la suya haya sido devuelta.
- Los envíos de impresoras serán devueltos en la caja original.
- Hacerse cargo de los costes de envío a MagiCard.

GARANTÍA ESTÁNDAR

En países sin cobertura de UltraCoverPlus

1) **Cobertura:** Ultra Electronics Ltd garantiza que la impresora MagiCard entregada con esta declaración de garantía se ajustará a las especificaciones del fabricante y estará libre de defectos de materiales o mano de obra durante un plazo de 1 año a partir de la fecha de compra (2 años en la UE, Norteamérica y otros países seleccionados), pero se incluyen condiciones extra en la garantía del cabezal de impresión (véase el párrafo 2).

- 2) **Garantía limitada del cabezal de impresión:** Ultra garantiza que, con un uso y mantenimiento normal, los cabezales de impresión térmica estarán libres de defectos de materiales o mano de obra durante un plazo de un año (2 años en la UE y Norteamérica) a partir de la fecha de compra siempre y cuando se utilicen soportes autorizados por Ultra. Si se realiza una reclamación de la garantía en relación con un cabezal de impresión defectuoso, Ultra tendrá derecho a inspeccionar el cabezal de impresión y muestras de las tarjetas de identificación impresas y en blanco utilizadas con el objetivo de verificar que el defecto reclamado no haya sido causado por un soporte no autorizado por Ultra ni por sustancias o partículas extrañas que hayan producido daños físicos o químicos. La decisión de Ultra respecto a tales reclamaciones será inapelable.
- 3) **Reclamaciones de la garantía:** Si la impresora MagiCard presenta algún defecto durante este plazo, póngase en contacto con el centro de reparación Ultra. El personal del centro de reparación Ultra podría solicitarle que realice algunas comprobaciones sencillas para confirmar la naturaleza del problema y, si procede la devolución, le asignarán un número de autorización para la devolución de MagiCard (MRAN) así como instrucciones para enviar la impresora al centro de reparación adecuado. Ultra reparará o sustituirá las piezas defectuosas sin coste para el cliente.
- 4) **Limitaciones de la garantía:** La garantía no se aplicará a las impresoras MagiCard que hayan sido:
- Dañadas debido a un mal uso físico o eléctrico.
 - Dañadas debido a su uso en entornos que excedan las condiciones normales de una oficina en cuanto a atmósfera corrosiva, temperatura, humedad, golpes o vibraciones.

EMC

Declaración de la comisión federal de comunicaciones (FCC)

Este equipo ha sido probado y cumple los límites de un dispositivo digital de clase A, con arreglo a la cláusula 15 de las directrices de la FCC. Estos límites están diseñados para proporcionar protección razonable frente a interferencias perjudiciales cuando se utiliza el equipo en un entorno comercial. Este equipo genera, utiliza y puede emitir energía de radiofrecuencia, y si no se instala y utiliza de acuerdo con el manual de instrucciones, puede producir interferencias perjudiciales, en cuyo caso el usuario deberá corregir tales interferencias por su cuenta.

Declaración del departamento de comunicaciones canadiense

Este aparato digital no supera los límites de clase A para las emisiones de ruido de radio por parte de aparatos digitales establecidas en la normativa de interferencias de radio del departamento de comunicaciones canadiense. Le présent appareil numérique n'émet pas de bruits radioélectriques dépassant les limites applicables aux appareils numériques de la class A prescrites dans le Règlement sur le brouillage radioélectrique édicté par le ministère des Communications du Canada.

Declaración de conformidad de la UE

Directivas de la UE cubiertas por esta declaración

89/336/EEC Directiva de compatibilidad electromagnética, corregida por 92/31/EEC y 93/68/EEC

72/23/EEC Directiva de equipos de baja tensión, corregida por 93/68/EEC

El producto cubierto por esta declaración

Impresora de tarjetas MagiCard.

La base sobre la que se declara su conformidad

El producto identificado anteriormente satisfizo los requisitos de las directivas de la UE mencionadas al cumplir los siguientes estándares:

BS EN 50 081-1 EMC Estándar de emisiones genéricas, parte 1

BS EN 50 082-1 EMC Estándar de emisiones genéricas, parte 1

BS EN 60 950 : 1992 Seguridad de equipos de tecnologías de la información, incluidos equipos empresariales eléctricos.

IDVILLE®

PHOTO IDENTIFICATION SYSTEMS & ACCESSORIES

Simple. Professional. Secure.



声明

此A级产品，在生活环境中，产品可能会造成无线干扰。在干扰情况下，可能需要用其他手段采取切实可行的措施。

警告

这是A级产品，在办公室环境中，可能会造成无线射频干扰，在这种情况下，使用者必须针对干扰采取必要的措施。

WARNING:

This is a class A product. In a domestic environment this product may cause radio interference in which case the user may be required to take adequate measures.